

# Wellis®



EN

**Solaris infrared sauna**  
INSTALLATION GUIDE

DE

**Solaris infrarot sauna**  
AUFBAUANLEITUNG

FR

**Sauna infrarouge Solaris**  
GUIDE D'INSTALLATION

HU

**Solaris infravörös szauna**  
TELEPÍTÉSI ÚTMUTATÓ

WS00226

**SOLARIS**

## PREFACE

Thank you very much for purchasing our product.

Please read this manual carefully before assembling and save it afterwards. Please write down the control box serial number of the cabin as this number will be required in case of repair or order of spare parts.

## ATTENTION

Installation and repair should only be done by a qualified electrician!

Check power supply rating and make sure the grounded outlet is correctly connected before installation.

Use original parts only. Do not share the outlet with any other appliances.

When not in use, turn off the cabin's power unit.

Locate your cabin indoors and on a flat, level and dry surface.

## DANGER

Heaters shall not be subjected to water spray; shower heads shall not be installed within the infrared cabin.

Covering the radiator causes a fire hazard due to overheating. Do not cover the heaters !

Keep flammable or easily combustible materials/objects (eg.towels) away from the radiator at all times.

Do not touch the radiator during and shortly after use as a burning hazard exists due to hot parts.

The light bulb heats in use. If the bulb needs to be changed, unplug the cabin and let the bulb cool down before changing it.

Should the electrical connection get damaged, it must be replaced—either by the manufacturer or by a licensed electrician!

## WARNING

If you suffer from illness or other health-related problems, especially heart conditions or circulatory disturbances or if you take medication, you should consult a doctor before using the infrared cabin.

Children and frail persons should never be in the cabin without supervision.

If you feel uncomfortable while using the infrared cabin, stop immediately and consult with your doctor.

Never go to a hot infrared cabin if you have taken alcohol, strong medicines or narcotics.

## Technical data

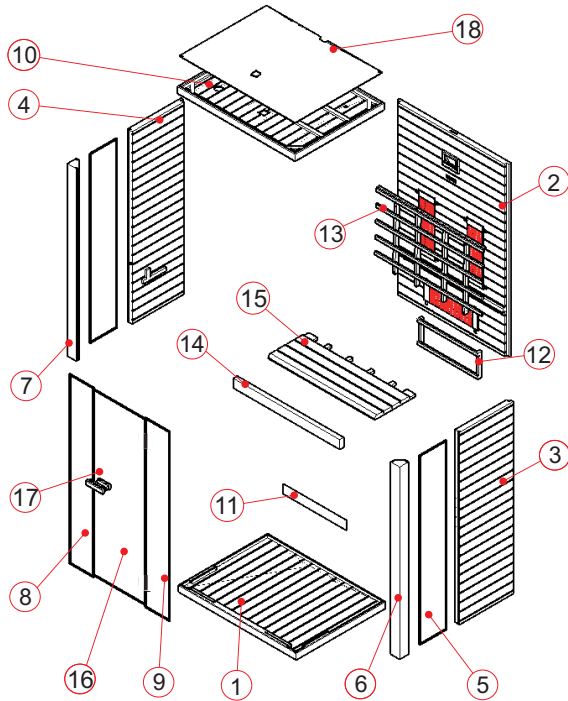

Model		Solaris-A17
Cabin material		Regular hemlock
Length		1314 mm
Width (depth)		993 mm
Height		1940 mm
Voltage		230volt 50Hz
Connection type		Plug/socket. Required cable cross-section: 3x1.5 mm <sup>2</sup>
Electrical outlet location		230V cable + plug on the top of the sauna. Length: 220 cm
Fuse		1x16A (dedicated)
Radiators	Type	Ruby halogen tube radiator & Carbon fiber tube radiator
	Total output	2000W 8.7A
	Back panel	350W x 2
	Front	400W x 2
	Calves	500W x 1

**PARTS LIST****Cabin Individual parts (variations possible)**

NO	NAME	Q'TY	Box No
1	Floor panel (1314*993*65mm)	1	1
2	Back panel (1860*1246*43.5mm)	1	1
3	Side panel 1 (1860*595*48mm)	1	2
4	Side panel 2 (1860*595*48mm)	1	2
5	Side glass (1830*294*6)	2	3
6	Upright column 1 (left, 1860*96*96mm)	1	2
7	Upright column 2 (right, 1860*96*96mm)	1	2
8	Front glass 1 (1830*268*6mm)	1	3
9	Front glass 2 (with hole 1830*268*6mm)	1	3
10	Top panel (1314*993*65mm)	1	1
11	Wire cover (1188*90*7.5mm)	1	1
12	Calves guardrail (670*250*43mm)	1	1
13	Back guardrail (1188*728*43mm)	1	1
14	Bench support panel (1188*90*40mm)	1	1

NO	NAME	Q' TY	Box No
15	Bench surface panel (1188*450*33mm)	1	1
16	Glass door (1798*572*6mm)	1	3
17	Door handle (outside, 180*40*45mm & inside, 120*40*45mm)	2	1
18	MDF cover (1288*967*3mm)	1	1

## Hardware parts (variations possible)

					
Rubber strip	4*30	4*40	4*50	6*60	Glass clip
17m	6x	20x	12x	2x	1x

## ASSEMBLE INSTRUCTIONS

### Assemble tips

Please remove transport packaging and inspect that your infrared cabin has been delivered complete and intact before beginning assemble.

A least 2 persons are required for assemble of the cabin

Please check the countersink and hole diameter of the drill holes to avoid damaging the wood. .

The minimum room height required for installation is 2065mm

### Tools



Screwdriver (kit)



Tape measure



Electric drill



Spiral drill (kit)



Hammer



Allen Wrench (kit)



Cutter



Stepladder



Spirit level



Pencil

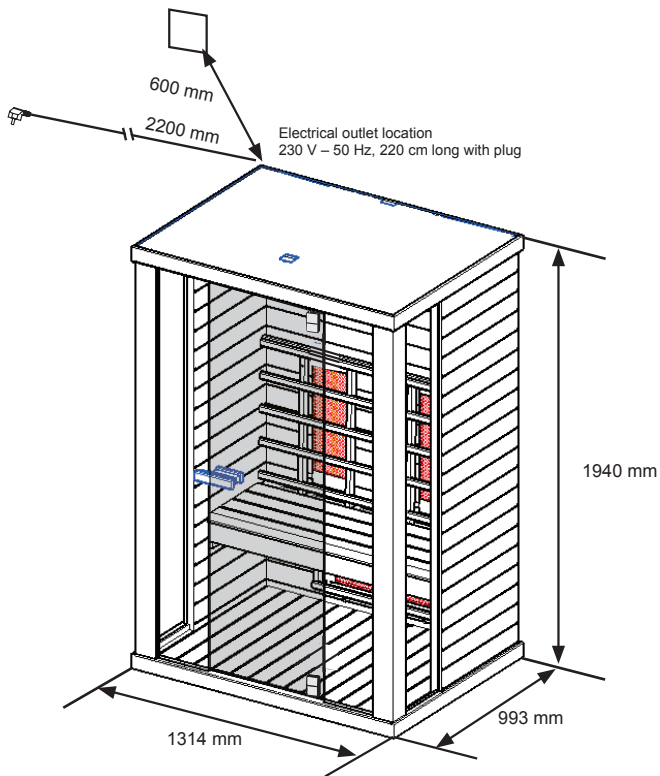

## Electrical connection

Each sauna needs a separate circuit when it is connected to the mains. This separate circuit must be reserved for the sauna only and exclusively, no other device can be connected to the circuit/ socket. Failure to comply with these conditions may result in short circuit and loss of power.

The sauna is factory fitted with a 230 volt, earthed plug, so a 230 volt, earthed wall socket must be installed for connection. The wall socket must also be accessible at the final location of the sauna, so that the device can be disconnected if necessary.

The position of the electrical outlet is shown on the attached drawing. The plug and the length of the cable from the roof is 220 cm.

Please make sure that the sauna is properly earthed. Serious injury may result if electrical regulations are not observed.

We recommend that you seek the assistance of a qualified electrician to wire your sauna properly in order to avoid electrical risks, especially for high-power saunas, where a connection to an air switch is required on your part.

**ASSEMBLE INSTRUCTIONS**

**Assemble steps**

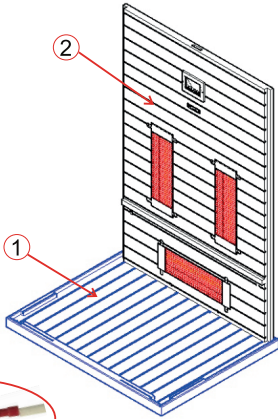

Note: connect front heater cable

(1)

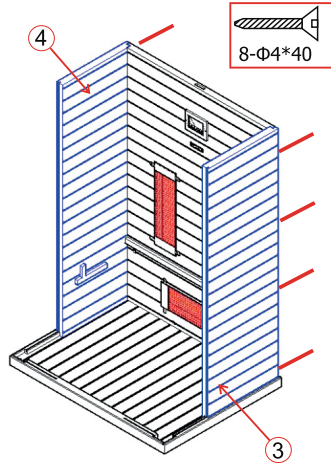

(2)

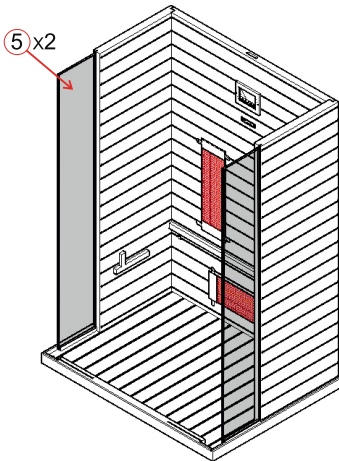

(3)

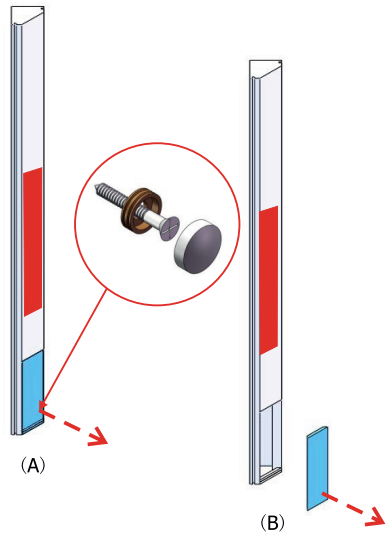

(4)

**ASSEMBLE INSTRUCTIONS**

**Assemble steps**

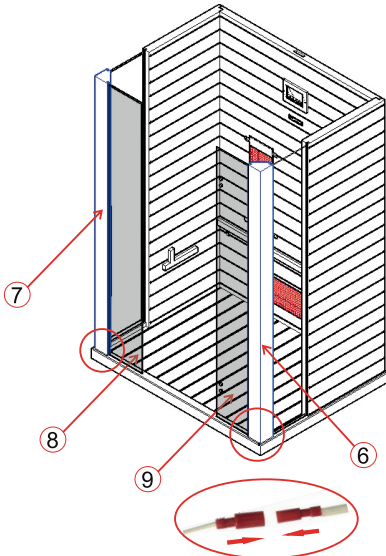

Note: connect front heater cable

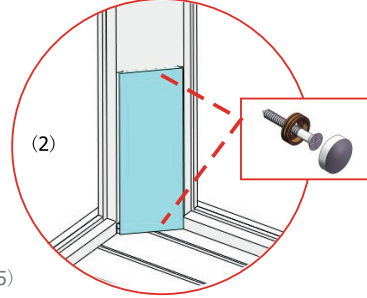
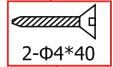
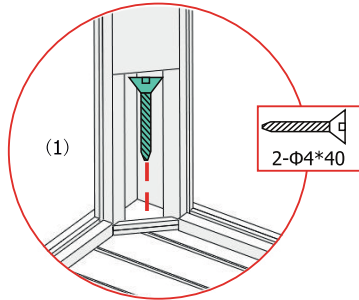

(5)

Make sure the temperature sensor should be out about 2cm from the silicon pipe  
(pipe/3cm+sensor/2cm=5cm away from ceiling) .

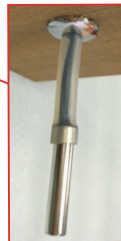
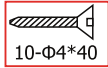
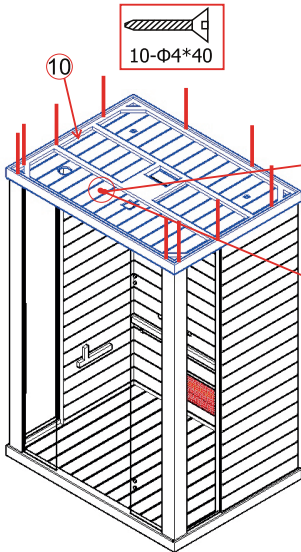

(6)

**ASSEMBLE INSTRUCTIONS**

**Assemble steps**

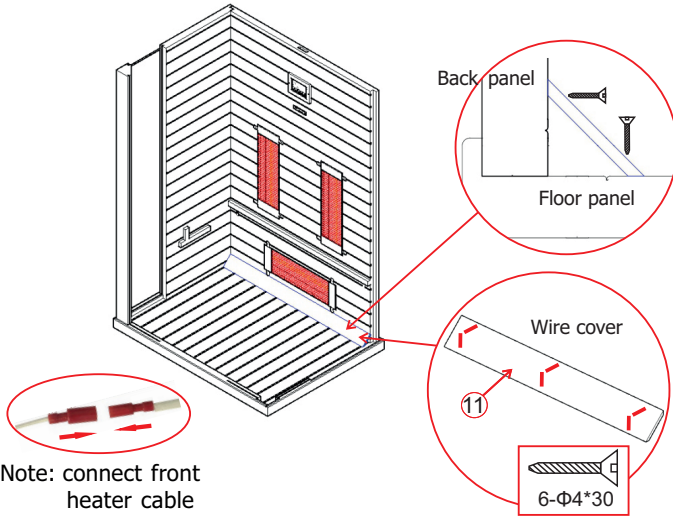

(7)

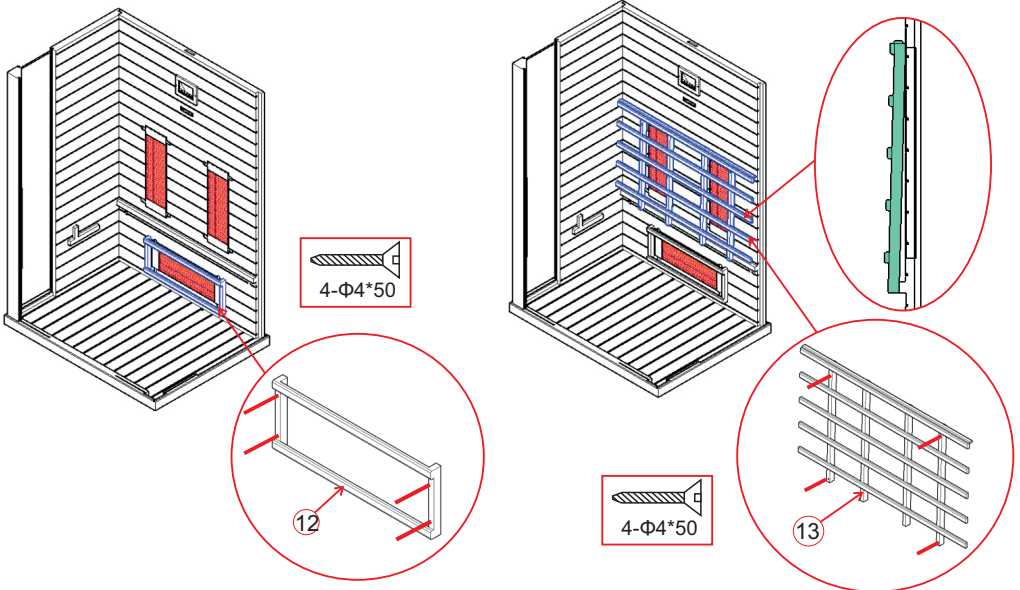

(8)

(9)



**ASSEMBLE INSTRUCTIONS**

**Assemble steps**

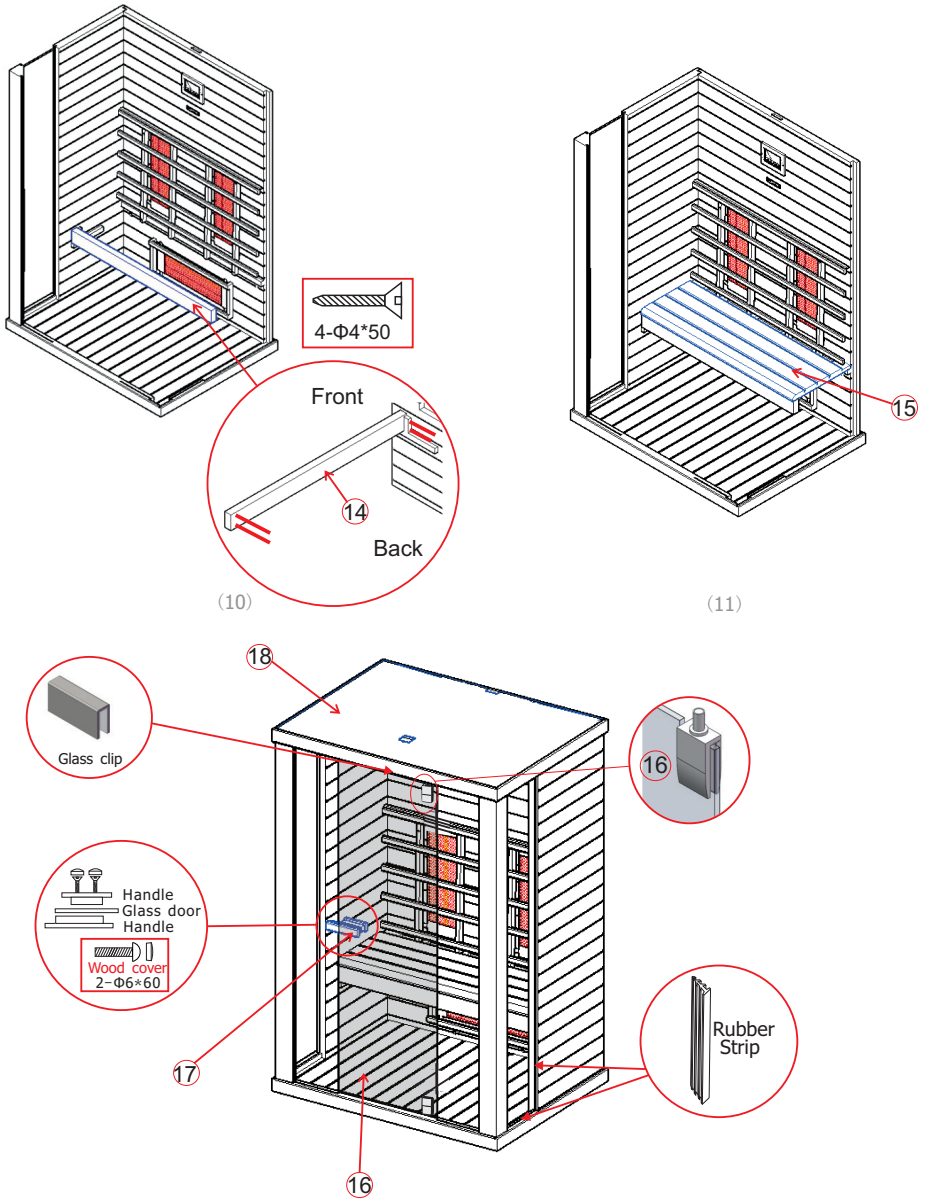

Note: connect all cables on the roof of the cabin

(12)

CIRCUIT DIAGRAM

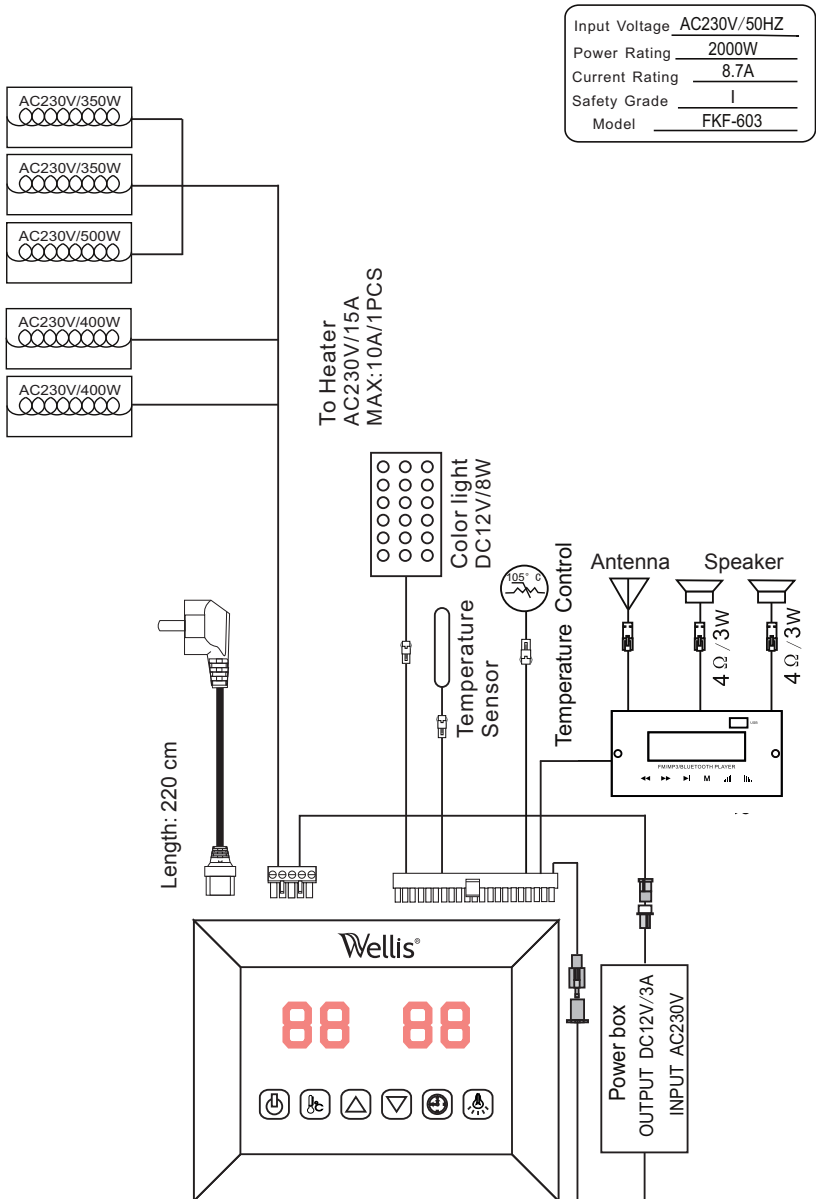

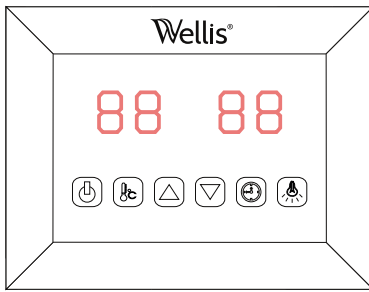

- ON/OFF
- Color light
- Temperature setting
- Time setting
- Time/Temperature+
- Time/Temperature-

Connect the power unit to wall outlet, the LED indicator will start to blink on the display. Now it is possible to switch on the infrared heaters, the light and the music function.

**1)Startup**

Press to switch on the display and heaters start to work, the length of time is automatically set to 99 minutes and the air temperature inside the cabin will be presented. Press again could switch off the heaters.

**2)Temperature settings**

The left display refers to the air temperature. Press , you can set the desired temperature from 35°C to 60°C by pressing the / keys, Interval=1°C; The setting number blinks 10 seconds then automatically presents the air temperature; When at this temperature, the heaters will stop working automatically; When it fall 2°C below this temperature, the cabin will start up automatically.

**Please note: The maximum air temperature reachable in the cabin may be lower than the desired temperature. This is dependent on the temperature outside the cabin. Default temperature=40°C**

**3)Time settings**

The right display refers to the length of time. Press , you can set the desired time from 5mins to 99mins by pressing the / keys: Interval=1mins; When count down to 00, the heaters will shut off automatically. Default time=99minutes.

**4)Color light**

Short press , you can set the desired color(7 color totally)and close the light; Long press to go into an automatically cycling mode, changing 7 colors every 5 seconds.

**5) Mp3 player**



			Previous Song/ Previous Channel /FM state, long press for searching up channels
			Nest Song/ Next Channel /FM state, long press for searching down channels
M	Menu switch/long press for power on/off		Play/Pause(Mute in FM State) /Long press automatic channel selection and save
	Add the volume/ Long press add volume in a row		Reduce the volume/Long press reduce volume in a row

**SERVICE****Use instructions**

Drink plenty of liquids before and after use of the infrared cabin.

Dry yourself off completely.

The optimal cabin temperature for a pleasant session lies between 35 and 60°C.

After a heating period of an hour at the latest, the cabin should be switched off and a heating brake of at least 30 minutes should be taken.

It is recommended to take a warm shower and relax after use.

**Maintenance instructions**

Clean the cabin with a damp cotton towel, dry with a clean dry towel.

Clean the glass with a window/glass cleaner and a soft cloth.

Do not pour water in the control panel or clean it with wet cloth. For cleaning purposes, use a cleaning cloth that has been only slightly moistened with a mild soapy solvent (dish detergent).

Do not use chemical detergents to clean the cabin.

Please fasten the screws of the bench once every three months, avoid the loose or drop off.

**Notes:**

---

---

---

**SERVICE**

**GUARANTEE CARD**

Solaris infrared sauna

Wellis®

Heater: Ruby halogen tube radiator & Carbon fiber tube radiator

Wood: Regular hemlock

230V 50Hz~2000W

Serien-Nr.: \_\_\_\_\_  
Serial No: \_\_\_\_\_

Elektronik-Recycling!



Fill in this form and make a picture of it and Email to:

Date of purchase: \_\_\_\_\_

Serial Number: \_\_\_\_\_

Reference number: \_\_\_\_\_

Name: \_\_\_\_\_

Article state (unopened, just opened or used): \_\_\_\_\_

Please encircle in picture below which heater or which panel has a fault.

Attach pictures of the problem and send them through email.

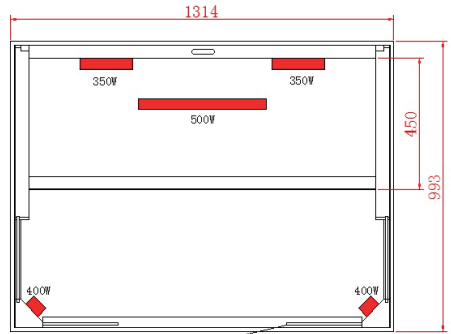
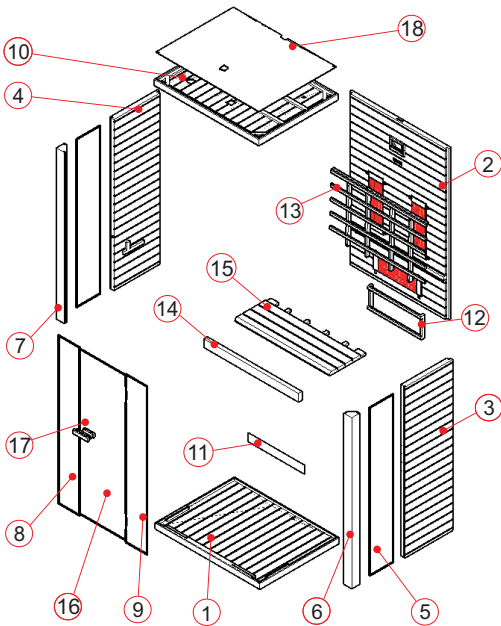

# **Solaris infrarot sauna**

## AUFBAUANLEITUNG

**SOLARIS**

**DE**

## EINLEITUNG

Vielen Dank für den Kauf unseres Produkts.

Bitte lesen Sie sorgfältig diese Anleitung durch, ehe Sie aufbauen und bewahren Sie sie hinterher auf. Bitte schreiben Sie die Kontrollbox Seriennummer der Kabine auf, den diese Nummer werden Sie im Falle einer Reparatur oder bei der Bestellung von Ersatzteilen brauchen.

## ACHTUNG

Installation und Reparatur sollten nur von einem professionellen Elektriker durchgeführt werden! Überprüfen Sie die Versorgungsleitung und gehen Sie vorher sicher, dass die geerdete Steckdose richtig angeschlossen ist.

Nutzen Sie nur die Originalteile. Teilen Sie die Steckdose nicht mit anderen Geräten.

Wenn nicht in Gebrauch, machen Sie den Strom der Kabine aus.

Lokalisieren Sie die Innentüren auf einer flachen, gleichmäßigen und trockenen Oberfläche.

## GEFAHR

Heizungen dürfen keinen Wasserspritzern ausgesetzt werden; Duschköpfe sollten nicht innerhalb der Infrarot Kabine installiert werden. Die Abdeckung des Heizkörpers verursacht eine Brandgefahr durch Überhitzung. Decken Sie die Heizungen nicht ab!

Halten Sie entflammare oder leicht entzündliches Material/Objekte (z. B. Handtücher) immer vom Heizkörper fern.

Fassen Sie den Heizkörper nicht während und nach der Nutzung an, da Brandgefahr durch heiße Teile besteht.

Die Glühbirne erwärmt sich bei Gebrauch. Wenn die Lampe gewechselt werden muss, ziehen Sie die Kabine ab und lassen Sie die Lampe abkühlen, bevor Sie sie wechseln.

Sollte der elektrische Anschluss beschädigt werden, muss er ersetzt werden - entweder vom Hersteller oder von einem zugelassenen Elektriker!

## WARNUNG

Wenn Sie an Krankheiten oder anderen gesundheitlichen Problemen leiden, vor allem Herzerkrankungen oder Kreislaufstörungen oder wenn Sie Medikamente einnehmen, sollten Sie einen Arzt konsultieren, bevor Sie die Infrarotkabine benutzen. Kinder und schwache Personen sollten niemals ohne Aufsicht in der Kabine sein.

Wenn Sie sich in der Infrarotkabine nicht wohl fühlen, brechen Sie sofort ab und konsultieren Ihren Arzt. Gehen Sie nie in eine heiße Infrarotkabine, wenn Sie Alkohol, starke Medikamente oder Betäubungsmittel genommen haben.

## Technische Daten

Model	Solaris-A17		
Cabin Material	Regular hemlock		
Länge	1314 mm		
Weite(Tiefe)	993 mm		
Größe	1940 mm		
Voltage	230volt 50Hz		
Anschlussstyp	Stecker/Steckdose. Erforderlicher Kabelquerschnitt: 3x1,5 mm2		
Elektrische Anschlussstelle	Am Dach der Sauna 230 V-Kabel + Stecker. Länge: 220 cm.		
Sicherung	1x16 A (dediziert)		
Radiators	Type	Rubin Halogen-Rohr Heizkörper & Kohlefaser Rohr	
	Total output	2000W	8.7A
	Back panel	350W x 2	
	Front	400W x 2	
	Calves	500W x 1	

EINZELTEILE LISTE

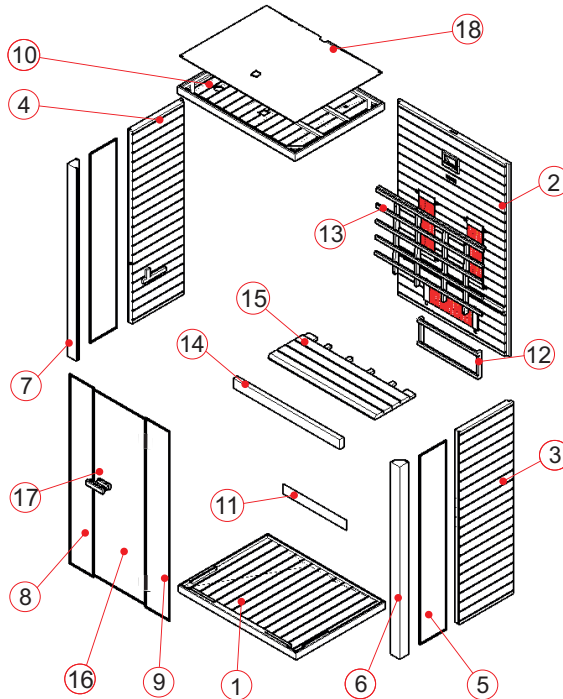



**Kabine Einzelteile (Variationen möglich)**

NO	NAME	Q'TY	Box No
1	Boden panel(1314*993*65mm)	1	1
2	Hinterer panel (1860*1246*43.5mm)	1	1
3	Neben panel 1 (1860*595*48mm)	1	2
4	Neben panel 2 (1860*595*48mm)	1	2
5	Seitenglas (1830*294*6)	2	3
6	Aufrechte Säule 1 (links,1860*96*96mm)	1	2
7	Aufrechte Säule 2(rechts,1860*96*96mm)	1	2
8	Vorderglas 1(1830*268*6mm)	1	3
9	Vorderglas 2(mit Loch,1830*268*6mm)	1	3
10	Top panel (1314*993*65mm)	1	1
11	Drahtabdeckung (1188*90*7.5mm)	1	1
12	Calves Schutzgeländer(670*250*43mm)	1	1
13	Hinteres Schutzgeländer (1188*728*43mm)	1	1
14	Bank support panel (1188*90*40mm)	1	1
15	Bank Oberfläche panel (1188*450*33mm)	1	1



16	Glastür (1798*572*6mm)	1	3
17	Türknopt (außen,180*40*45mm & innen,120*40*45mm)	2	1
18	MDF cover (1288*967*3mm)	1	1

Hardware Teile (Variationen möglich)

					
Rubber strip	4*30	4*40	4*50	Glass clip	Glass clip
17m	6x	20x	12x	2x	1x

## AUFBAU ANLEITUNG

### Tipps zum Zusammenbauen

Bitte entfernen Sie die Transportverpackung und inspizieren Sie Ihre Infrarotkabine, ob alles vollständig und intakt ist, bevor Sie mit dem aufbauen beginnen.

Mindestens zwei Personen sind für den Zusammenbau notwendig.

Bitte überprüfen Sie die Senkung und Lochdurchmesser der Bohrlöcher, um das Holz nicht zu beschädigen.

Die minimale Raumhöhe für die Installation beträgt 2065mm.

### Werkzeuge



Schraubenzieher (kit)



Messband



Bohrer



Spiralbohrer (kit)



Hammer



Sechskantschlüssel (kit)



Cutter



Trittleiter



Spirit level



Stift

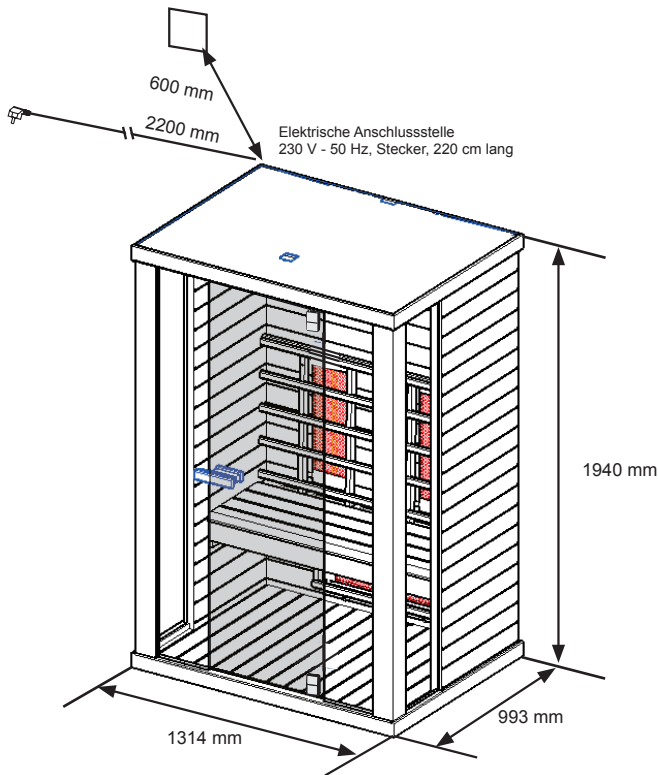

## Elektrischer Anschluss

Für den Netzanschluss ist für jede Sauna ein separater Stromkreis notwendig. Dieser separate Stromkreis sollte nur für die Sauna benutzt werden, an den Stromkreis/die Steckdose darf kein anderes Gerät angeschlossen werden. Die Nichteinhaltung dieser Voraussetzungen kann zum Kurzschluss und zur Leistungsminderung führen.

Die Sauna ist werkseitig mit einem geerdeten 230-Volt-Stecker ausgestattet, für den Anschluss ist dementsprechend eine geerdete 230-Volt-Steckdose erforderlich. Die Wandsteckdose soll auch am endgültigen Standort der Sauna zugänglich sein, damit das Gerät bei Bedarf vom Netz getrennt werden kann.

Die Position der elektrischen Anschlussstelle ist in der beigefügten Zeichnung dargestellt. Die Länge des Kabels mit dem Stecker beträgt 220 cm vom Dach.

Bitte stellen Sie sicher, dass die Sauna ordnungsgemäß geerdet ist. Die Nichteinhaltung der elektrischen Vorschriften kann zu schweren Verletzungen führen.

Um elektrische Risiken zu vermeiden, insbesondere bei Hochleistungssaunen, wo Ihrerseits der Anschluss an einen Luftschalter erforderlich ist, ist es empfohlen, einen qualifizierten Elektriker mit dem ordnungsgemäßen Anschluss der Sauna zu beauftragen.

# AUFBAU ANLEITUNG

## Schritte

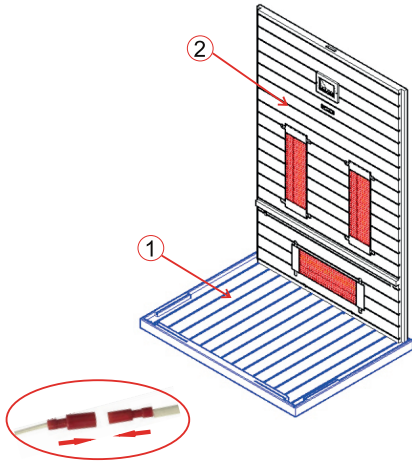

Achtung: Verbinden Sie das vordere Heizkabel

(1)

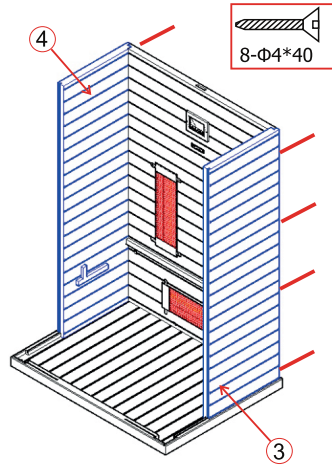

(2)

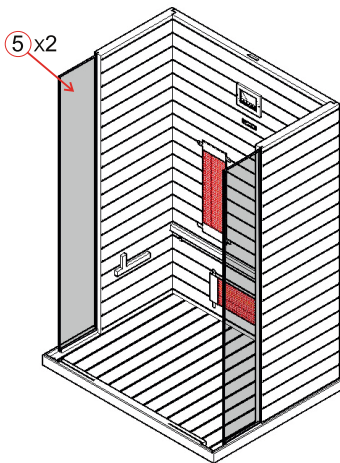

(3)

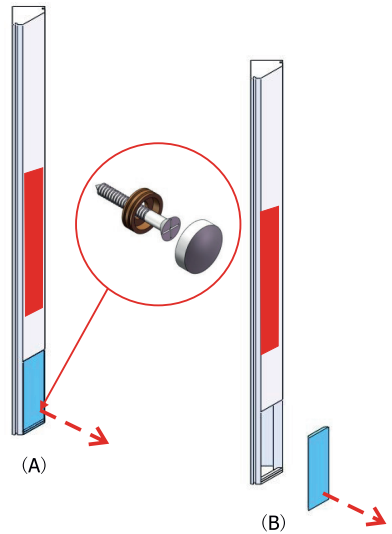

(4)

# AUFBAU ANLEITUNG

## Schritte

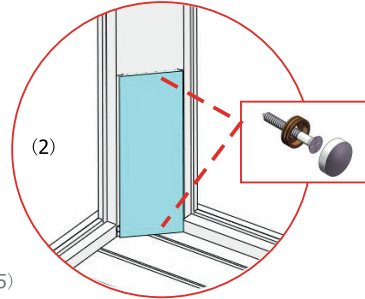
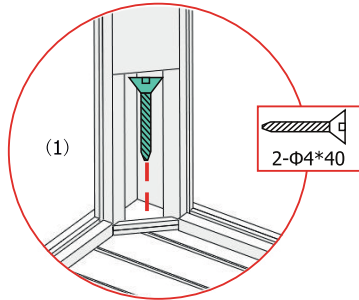
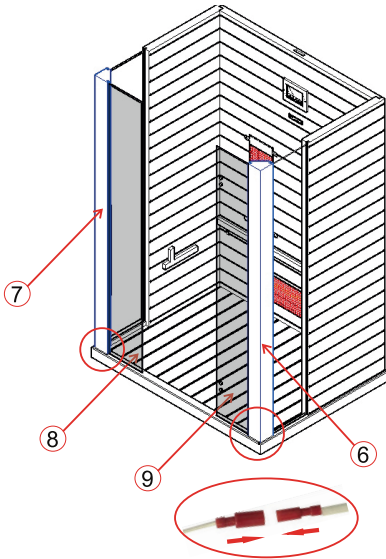

Achtung: Verbinden Sie das vordere Heizkabel

Vergewissern Sie sich, dass der Temperatursensor 2 cm von der Silikonleitung entfernt ist (Leitung/3cm+sensor/2cm=5cm von der Wand entfernt).

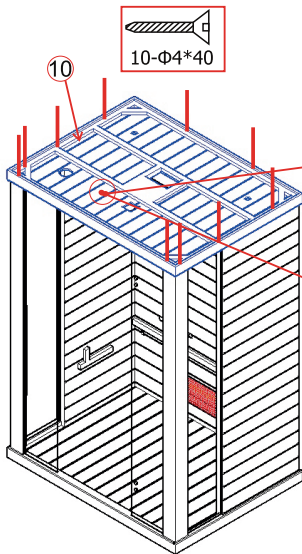

# AUFBAU ANLEITUNG

## Schritte

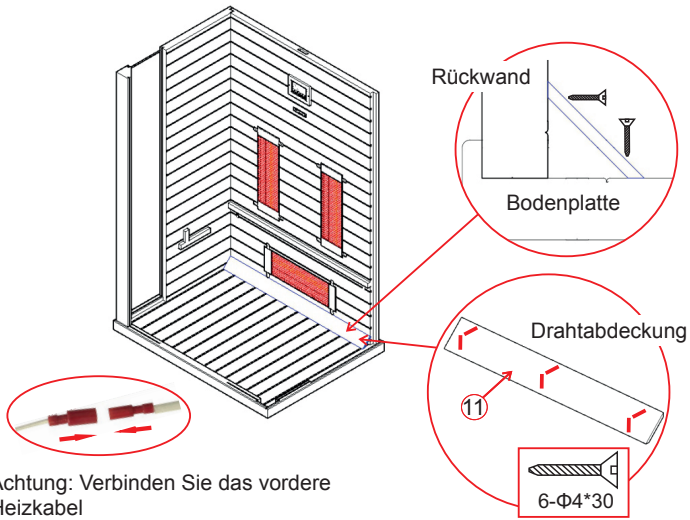

(7)

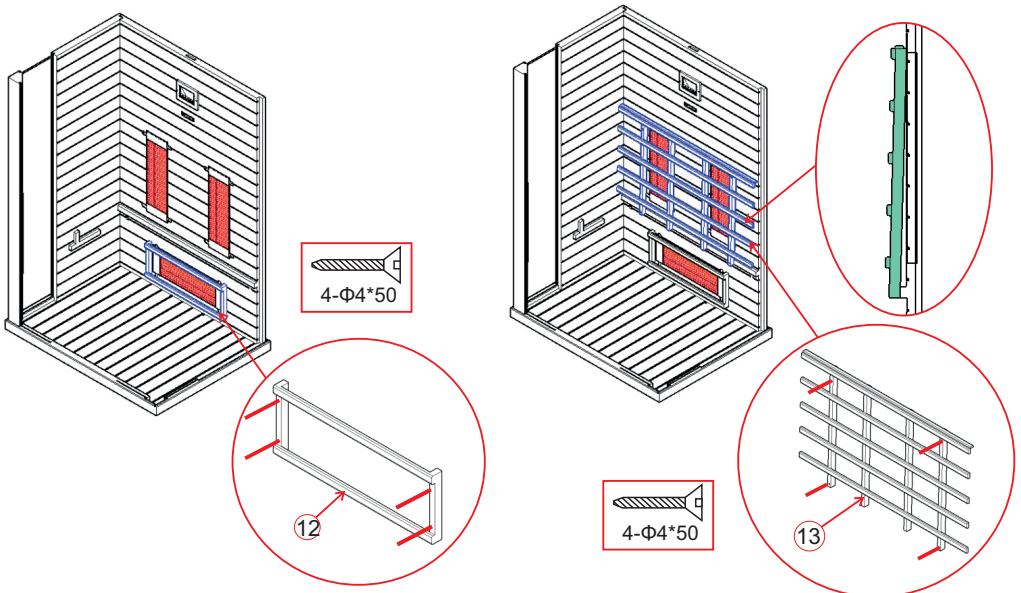

(8)

21

(9)

7/12

# AUFBAU ANLEITUNG

## Schritte

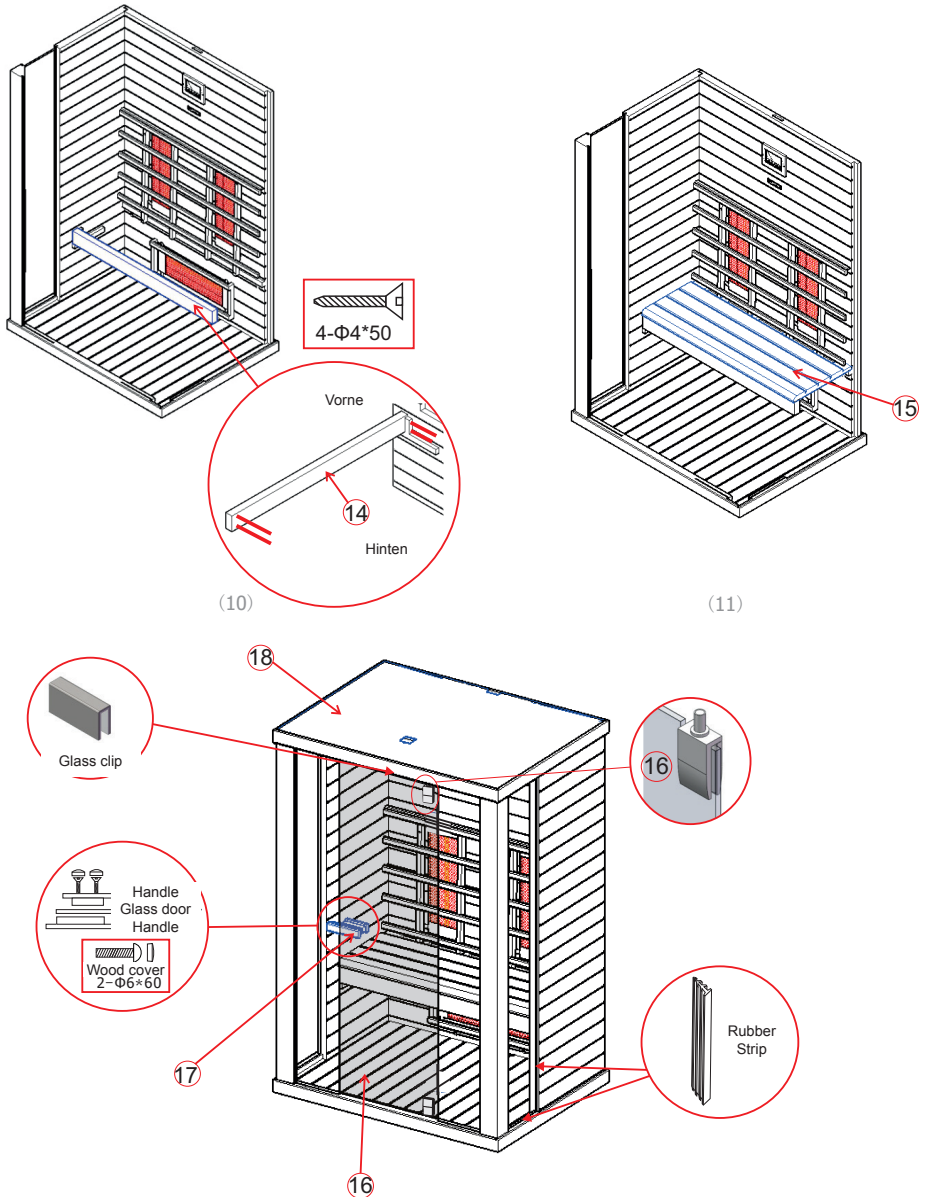



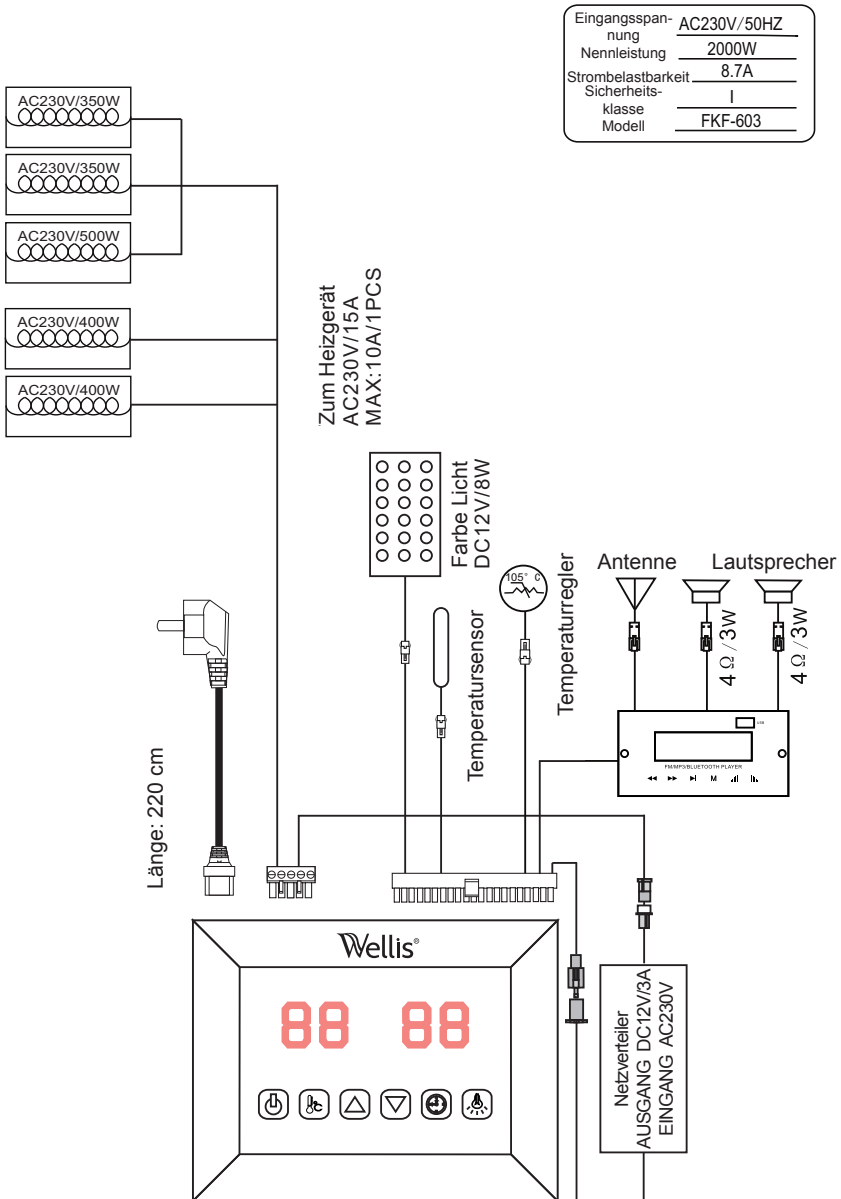

Achtung: Verbinden Sie alle Kabel auf dem Dach der Kabine.

# STROMKREIS DIAGRAMM

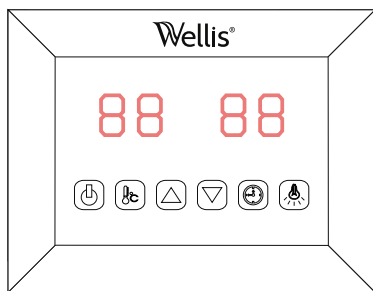





# BETRIEBSANLEITUNG





-  AN /AUS
-  Lichtfarbe
-  Temperature Einstellung
-  Zeit Einstellung
-  Zeit / Temperatur+
-  Zeit / Temperatur-



Schließen Sie das Netzteil an die Steckdose an, die LED-Anzeige blinkt auf dem Display. Jetzt ist es möglich, die Infrarotstrahler, das Licht und die Musikfunktion einzuschalten.

**1) Starten** - Drücken Sie  um das Display einzuschalten und die Heizungen beginnen zu arbeiten, die Zeitdauer wird automatisch auf 99 Minuten eingestellt und die Lufttemperatur in der Kabine wird angezeigt. Drücken Sie  erneut, um die Heizungen auszuschalten.

**2) Temperatur Einstellungen** - Die linke Anzeige bezieht sich auf die Lufttemperatur. Drücken Sie , können Sie die gewünschte Temperatur von 35 °C auf 60 °C durch Drücken der  /  Tasten /, Intervall = 1 °C einstellen; Die eingestellte Nummer blinkt 10 Sekunden und stellt dann automatisch die Lufttemperatur dar; Bei dieser Temperatur werden die Heizer automatisch aufhören zu arbeiten. Wenn es 2 °C unter dieser Temperatur fällt, startet die Kabine automatisch.

**Bitte beachten Sie: Die in der Kabine erreichbare maximale Lufttemperatur kann unter der gewünschten Temperatur liegen. Dies ist abhängig von der Temperatur außerhalb der Kabine. Standardtemperatur = 40 °C.**

**3) Zeiteinstellung** - Die rechte Anzeige bezieht sich auf die Zeitdauer. Drücken Sie  Sie können die gewünschte Zeit von 5 Minuten auf 99 Min. einstellen, indem Sie die Tasten  /  drücken; Intervall = 1min; Wenn auf 00 gezählt wird, schalten sich die Heizer automatisch ab. Standardzeit = 99 Minuten.

**4) Lichtfarbe** - Drücken Sie kurz  und Sie können Sie die gewünschte Farbe (7 Farben insgesamt) einstellen und das Licht ausmachen. Lange Drücken  um in einen automatischen Zyklus-Modus zu gehen, wobei sich die 7 Farben alle 5 Sekunden ändern.

## 5) Mp3 player



			Vorheriger Song / Vorheriger Kanal / FM-Status, lange drücken, um nach Kanälen zu suchen
			Nest Song/Nächster Kanal/FM-Status, lange drücken, um Kanäle herunterzusuchen
M	Menüschanter / langes Drücken für Ein-/ Ausschalten		Play / Pause (Stumm im FM-Status) / Langes Drücken der automatischen Kanal-auswahl und Speichern
	Lautstärke hinzufügen / Langes Drücken Lautstärke in einer Reihe hinzufügen		Lautstärke verringern/Lang drücken Lautstärke nacheinander verringern



## SERVICE

### **Nutzungsanweisungen**

Trinken Sie viel Wasser vor und nach der Nutzung der Infrarot Kabine.

Trocknen Sie sich ganz ab.

Die optimale Kabinentemperatur für eine angenehme Sitzung liegt zwischen 35 und 60°C.

Nach einer Heizperiode von mindestens einer Stunde, sollte die Kabine ausgemacht werden und eine Heizpause von mindestens 30 Minuten sollte eingehalten werden.

Es wird empfohlen eine warme Dusche danach zu nehmen und sich zu entspannen.

### **Pflege Anweisungen**

Säubern Sie die Kabine mit einem feuchten Tuch, trocknen Sie sie mit einem trockenen, sauberen Tuch.

Säubern Sie das Glas mit einem Fensterreiniger und einem weichen Stoff.

Gießen Sie kein Wasser in den Kontrollkanal oder säubern Sie ihn mit nassem Stoff. Zum Reinigen nutzen Sie ein Reinigungstuch, das nur ganz leicht mit einer milden Seifenlösung (Spülmittel) befeuchtet wurde.

Nutzen Sie keine Chemischen Reinigungsmittel, um die Kabine zu säubern.

Bitte ziehen Sie die Schrauben der Bank alle drei Monate an, um zu vermeiden, dass sie verloren gehen oder abfallen.

### **Achtung:**

---

---

---

SERVICE

GARANTIE KARTE

Solaris infrarot sauna

Wellis®

Heizgerät: Ruby-Halogen-Röhrenheizkörper & Kohlefaser-Röhrenheizkörper  
 Holz: Hemlocktanne

230V 50Hz~2000W

Elektronik-Recycling

Serien-Nr.:  
 Serial No:

CE

Bitte füllen Sie dieses Formular aus, machen Sie ein Foto davon und schicken Sie es an:

Datum des Einkaufs: .....  
 Seriennummer: .....  
 Referenznummer: .....  
 Name: .....  
 Artikelstatus (ungeöffnet, geöffnet odr benutzt): .....

Bitte freisen Sie das Foto ein, welcher Heizer, oder Panel fehlerhaft ist:  
 Füge Sie Foto des Problems bei und schicken Sie es uns.

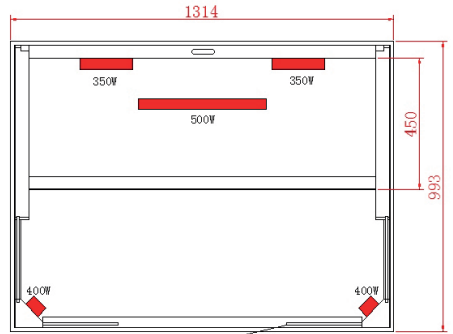
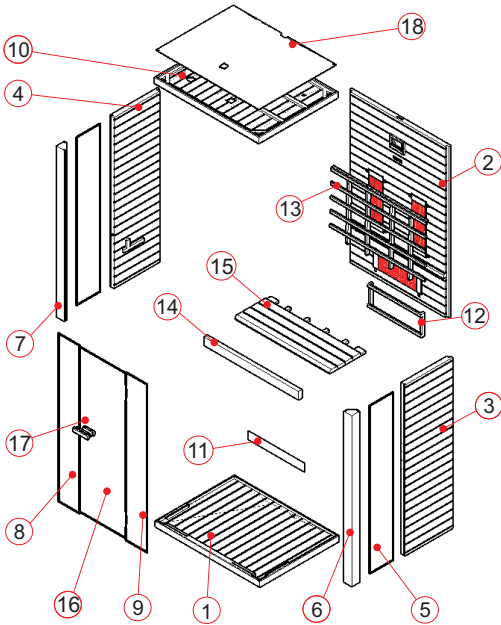

# **Sauna infrarouge Solaris**

## GUIDE D'INSTALLATION

**SOLARIS**

**FR**

## Préface

Merci beaucoup pour l'achat de notre produit.

Veuillez lire ce manuel attentivement avant le montage et gardez le par la suite. Veuillez noter le numéro de série du boîtier de commande de la cabine puisque ce numéro est requis en cas de réparation ou de commande de pièces de rechange.

## ATTENTION

L'installation et les réparations doivent être effectuées par un électricien qualifié!

Contrôlez les taux d'alimentation en électricité et assurez-vous que la prise de terre est correctement connectée avant l'installation. Utilisez uniquement les pièces d'origine. Ne partagez pas la prise avec d'autres appareils.

En cas de non utilisation, éteignez l'unité d'alimentation de cabine.

Localisez votre cabine à l'intérieur et sur une surface plate, horizontale et sèche.

## DANGER

Les chauffe-eaux ne doivent pas être soumis à une pulvérisation d'eau ; les pommes de douche ne doivent pas être installées à l'intérieur de la cabine infrarouge. Le fait de couvrir le radiateur provoque un risque d'incendie dû à une surchauffe. Ne couvrez pas les radiateurs!

Gardez les matériaux/objets combustibles ou facilement inflammables (par exemple. serviettes) toujours loin du radiateur. Ne touchez pas le radiateur pendant et peu après l'utilisation afin d'éviter un danger de brûlure causé par les pièces chaudes.

La lampe chauffe pendant l'utilisation. Si la lampe doit être changée, débranchez la cabine et laissez la lampe refroidir avant de la changer.

Si le branchement électrique est endommagé, il doit être remplacé soit par le fabricant ou par un électricien qualifié !

## Avertissement

Si vous souffrez d'une maladie ou d'autres problèmes de santé, en particulier des problèmes cardiaques ou des troubles circulatoires ou si vous prenez des médicaments, vous devriez consulter un médecin avant d'utiliser la cabine infrarouge. Les enfants et les personnes fragiles ne devraient jamais se trouver dans la cabine sans supervision.

Si vous vous sentez mal à l'aise lors de l'utilisation de la cabine infrarouge, arrêtez immédiatement et consultez votre médecin. N'utilisez jamais une cabine infrarouge si vous avez pris d'alcool, des médicaments puissants ou des stupéfiants.

## Données techniques

Modèle	Solaris-A17		
Matériel de cabine	Pruche ordinaire		
Longueur	1314 mm		
Largeur(profondeur)	993 mm		
Hauteur	1940 mm		
Tension	230volt 50Hz		
Type de raccordement	Fiche/prise. Coupe transversale nécessaire du câble : 3x1,5 mm2		
Point de raccordement électrique	Câble de 230 V + fiche sur le toit du sauna. Longueur : 220 cm.		
Fusible	1x16 A (dédié)		
Radiateurs	Type	Radiateur à tube halogène Ruby & Radiateur à tube fibre de carbone	
	Capacité totale	2000W	8.7A
	Panneau arrière	350W x 2	
	Panneau latéral	400W x 2	
	Vannes	500W x 1	

Liste des pièces

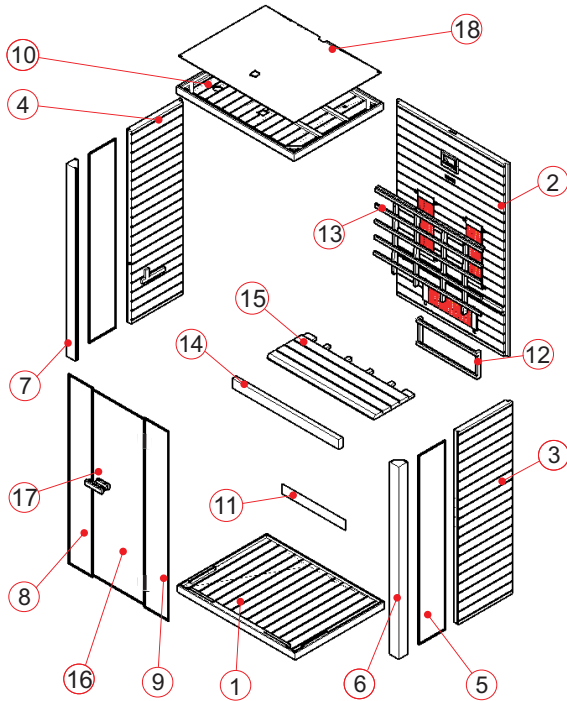





**Les pièces individuelles de la cabine (variations possibles)**

NO	Nom	Q'Tité	Boite No
1	Panneau de sol (1314*993*65mm)	1	1
2	Panneau arrière (1860*1246*43.5mm)	1	1
3	Panneau latéral 1 (1860*595*48mm)	1	2
4	Panneau latéral 2 (1860*595*48mm)	1	2
5	Vitre latéral (1830*294*6)	2	3
6	Colonne verticale 1(left,1860*96*96mm)	1	2
7	Colonne verticale 2(right,1860*96*96mm)	1	2
8	Vitre avant 1(1830*268*6mm)	1	3
9	Vitre avant 2(with hole□1830*268*6mm)	1	3
10	Panneau supérieur (1314*993*65mm)	1	1
11	Couvercle de fil (1188*90*7.5mm)		
12	Rambarde des vannes (670*250*43mm)	1	1
13	Rambarde arrière (1188*728*43mm)	1	1
14	Panneau de support banc (1188*90*40mm)	1	1
15	Panneau de surface banc (1188*450*33mm)	1	1

NO	Nom	Q'Tité	Boîte No
16	Porte en verre (1798*572*6mm)	1	3
17	Poignée de porte (extérieur,180*40*45mm & intérieur,120*40*45mm)	2	1
18	Capot MDF (1288*967*3mm)	1	1

## Pièces de matériel (variations possibles)

						
Bande de Caoutchouc	4*30	4*40	4*50	6*60	Glass clip	
17m	6x	20x	12x	2x	1x	

## INSTRUCTIONS DU MONTAGE

### Conseils de montage

Veillez retirer l'emballage de transport et vérifiez que votre cabine infrarouge a été livrée complète et intact avant de commencer le montage.

Un minimum de 2 personnes est nécessaire pour le montage de la cabine

Veillez vérifier le diamètre du trou et de fraiser des perçages pour éviter d'endommager le bois.

La hauteur minimale de la pièce nécessaire à l'installation est de 2065mm

### Outils



Tournevis (kit)



Ruban de mesure



Perceuse électrique



Perceuse hélicoïdale (kit)



Marteau



Clé Allen (kit)



Couteau



Escabeau



Niveau à bulle



Crayon

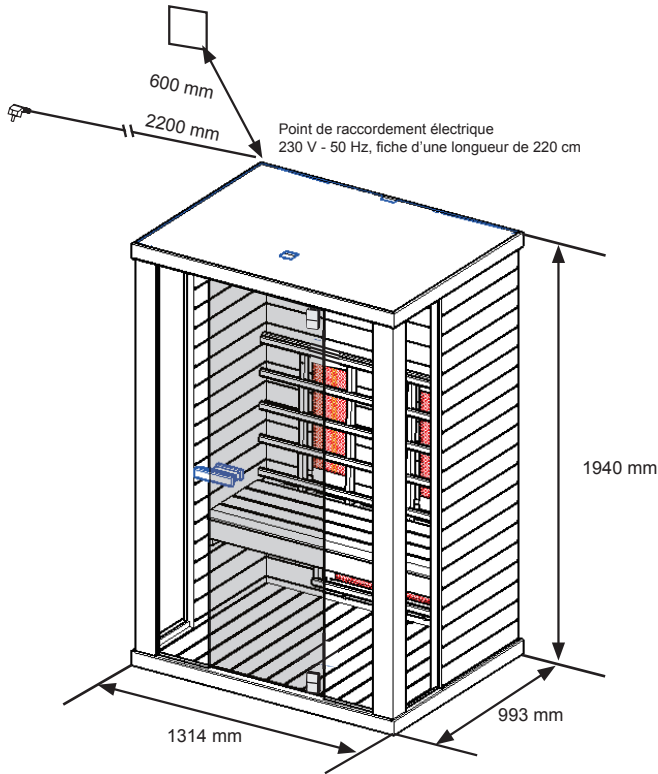

## Connexion électrique

Chaque sauna a besoin d'un circuit séparé pour être connecté au réseau. Ce circuit doit servir uniquement le sauna, aucun autre appareil ne doit être connecté à circuit/connecteur. Si ces conditions ne sont pas respectées, des courts-circuits et une dégradation de la performance peuvent arriver.

Le sauna est équipé en usine d'une fiche à 230 V, mise à la terre, ainsi l'installation d'une prise murale à 230 V s'avère nécessaire pour la connexion. La prise murale doit être également accessible à la position finale du sauna pour que l'appareil puisse être débranché en cas de besoin.

La position du point de raccordement électrique est visible sur le schéma joint. La longueur de la fiche et du câble est de 220 cm, à mesurer à partir du toit.

Veuillez vérifier que le sauna est correctement mis à la terre. Le non-respect des consignes électriques peut causer de graves blessures.

Nous vous conseillons d'engager un électricien professionnel pour le raccordement adéquat du sauna afin d'éviter les risques électriques, particulièrement dans le cas des saunas à grande puissance, en cas desquels une connexion à un disjoncteur à l'air libre s'avère nécessaire à votre côté.

# INSTRUCTIONS DU MONTAGE

## Étapes du montage

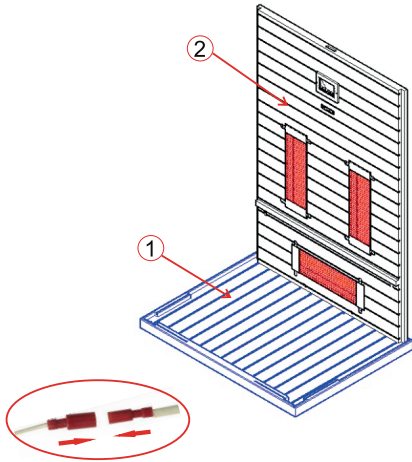

Remarque: branchez le câble du radiateur avant

(1)

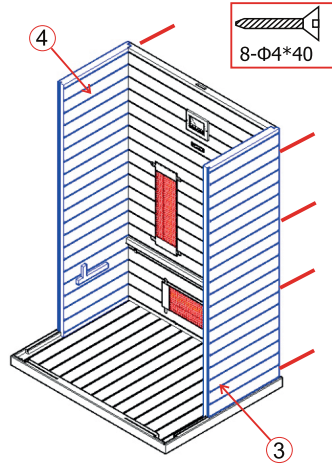

(2)

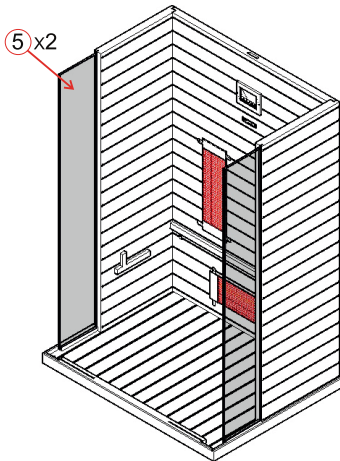

(3)

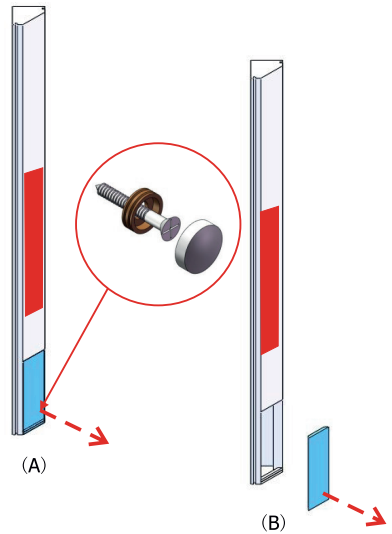

(4)



## INSTRUCTIONS DU MONTAGE

## Étapes du montage

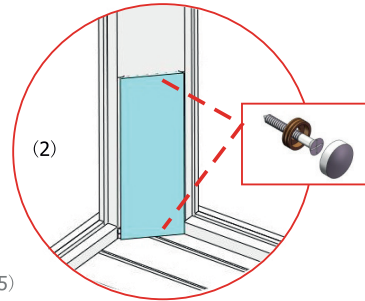
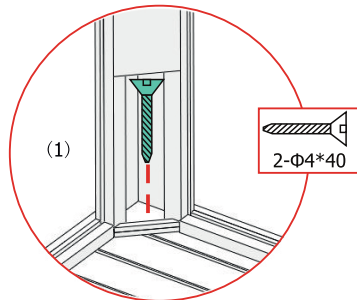
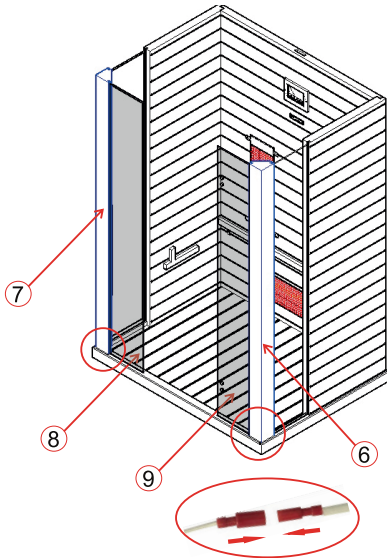

Remarque: branchez le câble du radiateur avant

(5)

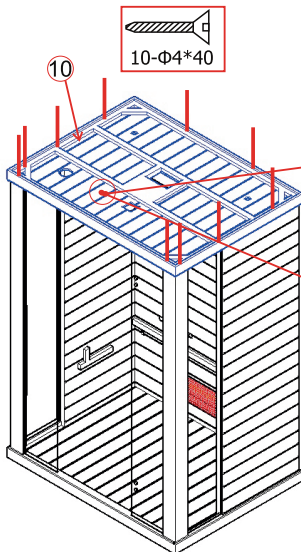

Assurez-vous que le capteur de température sort d'une distance de 2 cm du tuyau de silicone (tuyau/3cm+capteur/2cm=5cm loin du plafond)



(6)

# INSTRUCTIONS DU MONTAGE

## Étapes du montage

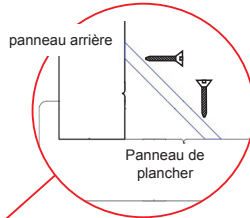
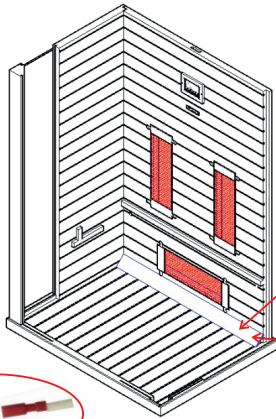

Remarque: branchez le câble du radiateur avant

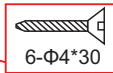
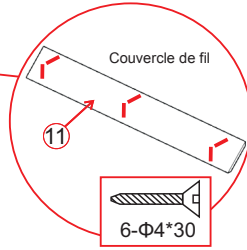

(7)

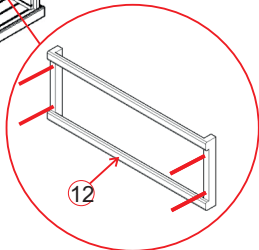
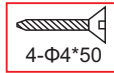
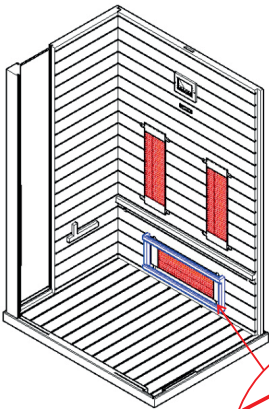

(8)

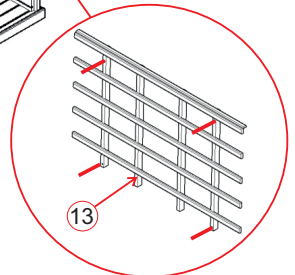
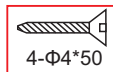
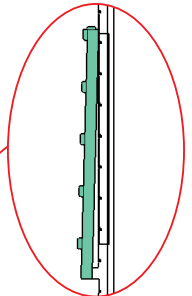
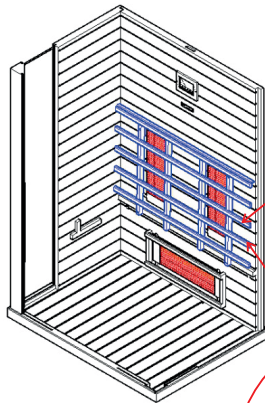

(9)

# INSTRUCTIONS DU MONTAGE

## Étapes du montage

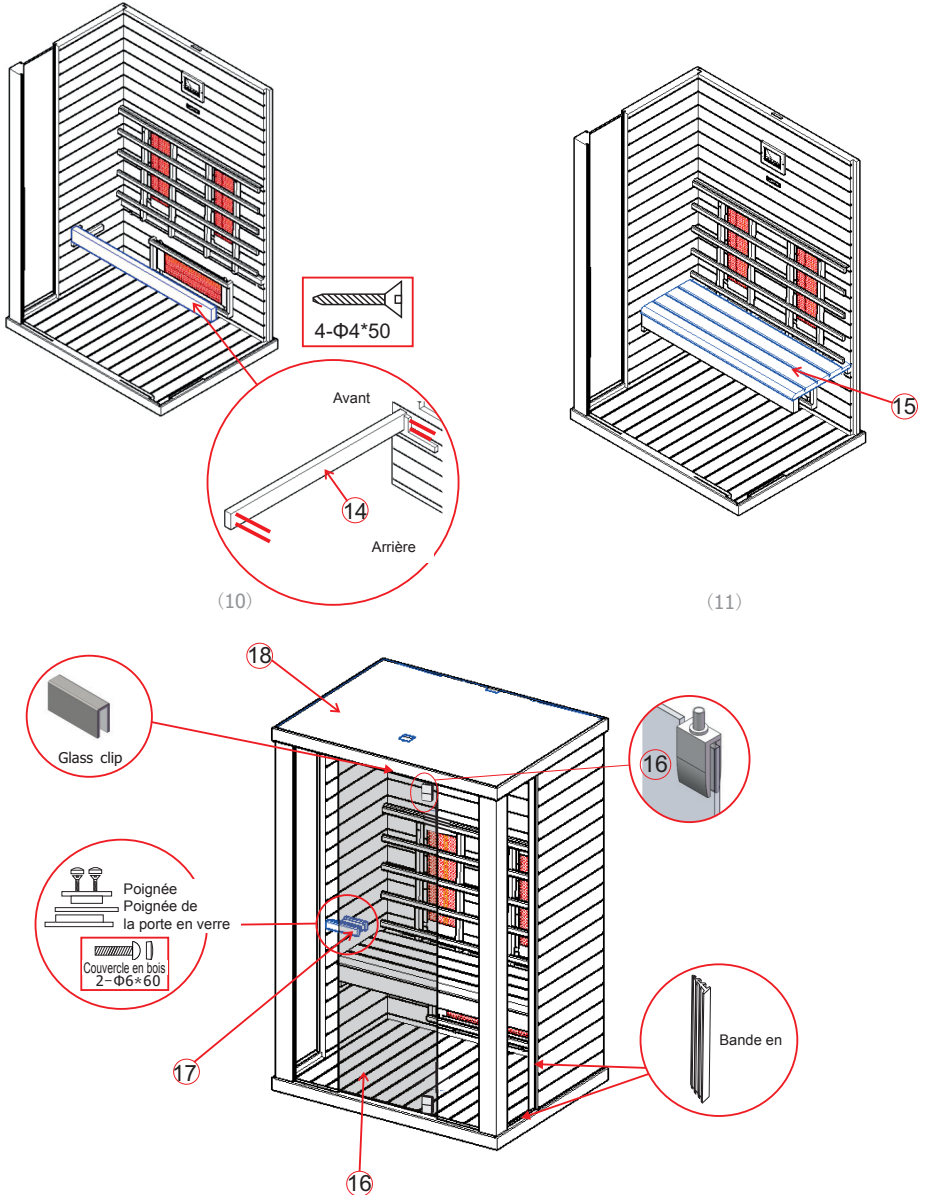

Remarque: branchez tous les câbles sur le toit de la cabine

SCHEMA DUCIRCUIT

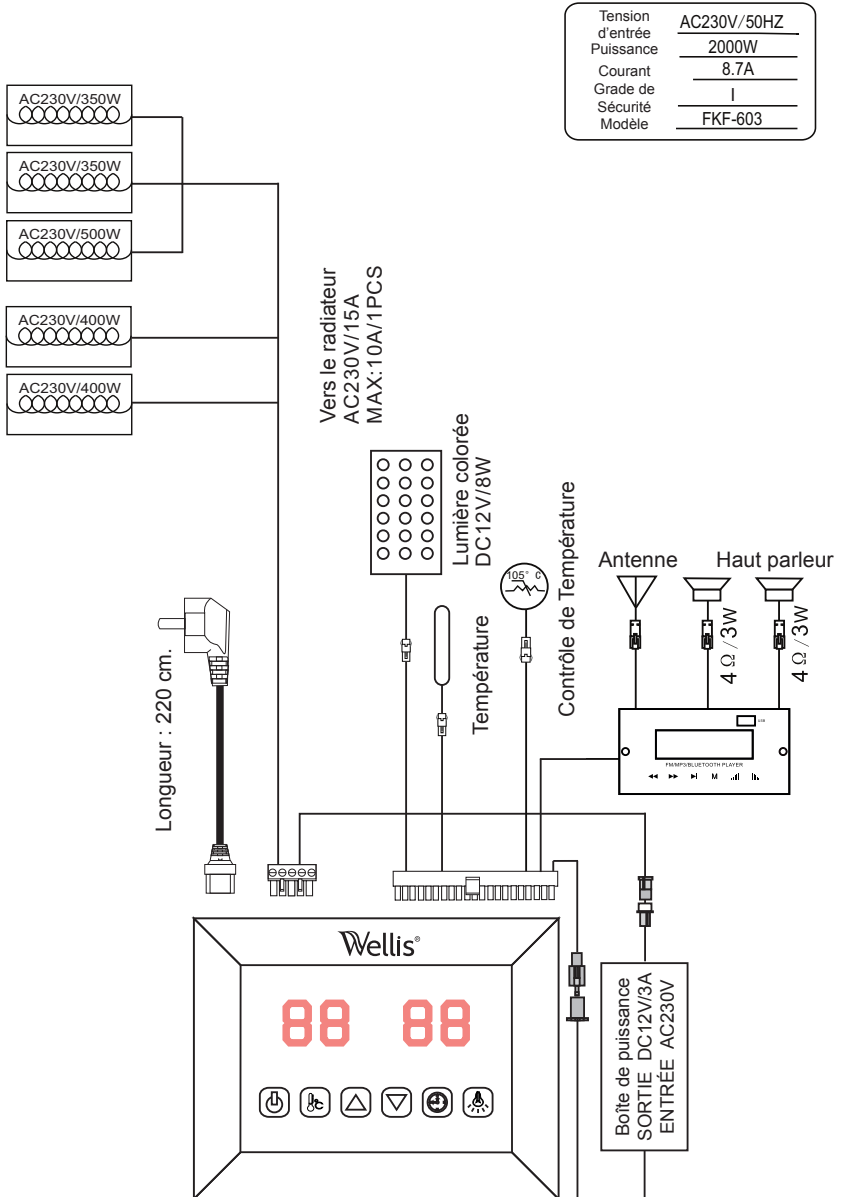

# INSTRUCTIONS D'EXPLOITATION

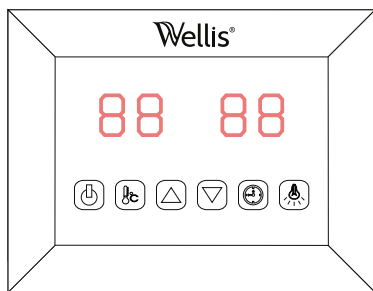

- MARCHE/ ARRÊT
- Lumière colorée
- Réglage de la température
- Réglage du temps
- Temps/Température+
- Temps/ Température-

Branchez l'unité de puissance à la prise de courant, le voyant LED commencera à clignoter sur l'écran. Maintenant il est possible d'allumer les radiateurs infrarouges, la lumière et la musique.

**1) Démarrage** - Appuyez sur pour allumer l'écran et les radiateurs commencent à fonctionner, la longueur de temps est automatiquement réglée à 99 minutes et la température de l'air à l'intérieur de la cabine sera affichée. En appuyant de nouveau sur vous pourriez arrêter les radiateurs.

**2) Réglages de la température** - L'écran de gauche fait référence à la température de l'air. Appuyez vous pouvez régler la température désirée de 35°C à 60 °C en appuyant sur les touches / intervalle =1°C ; le numéro du paramètre clignote 10 secondes puis affiche automatiquement la température de l'air ; à cette température, les radiateurs s'arrêteront automatiquement de fonctionner, lorsqu'elle chute de 2°C au-dessous de cette température, la cabine va démarrer automatiquement.

**Veillez noter : La température d'air maximale accessible dans la cabine peut être inférieure à la température désirée. Ceci dépend de la température à l'extérieur de la cabine. La température par défaut = 40 °C.**

**3) Paramètres du temps** - L'écran de droite fait référence à la longueur du temps. Appuyez , vous pouvez définir la durée désirée à partir de 5min jusqu'à 99min en appuyant sur les touches / ; intervalle = 1min ; lorsque le décompte atteint 00, les radiateurs s'arrêteront automatiquement. Le temps par défaut =99minutes.

**4) Lumière colorée** - Appuyez courtement sur , vous pouvez définir la couleur désirée (un choix de 7 couleur) et éteindre la lumière ; appuyez longuement sur pour passer à un mode cycliste automatique, changeant 7 couleurs toutes les 5 secondes.

## 5) Lecteur Mp3



			Chanson précédente / Chaîne précédent e/État FM, appuyez longuement pour rechercher des chaînes
			Chanson suivante / Chaîne suivante / État FM, appuyez longuement pour rechercher les chaînes vers le bas
M	Interrupteur de menu / appui long pour allumer/éteindre		Lecture/Pause (Muet dans l'état FM) / Appuyez longuement sur la sélection automatique des canaux et enregistrez
	Ajouter le volume / Appuyez longuement sur ajouter du volume d'affiliée		Réduisez le volume / Appuyez longuement pour réduire le volume d'affiliée

## SERVICE

### Instructions d'utilisation

Buvez beaucoup de liquides avant et après l'utilisation de la cabine infrarouge. Séchez-vous complètement.

La température optimale de la cabine pour une session agréable se situe entre 35 et 60°C.

Après une période de chauffage d'une heure au plus tard, la cabine doit être éteinte et une pause de chauffage d'au moins 30 minutes doit être prise.

Il est recommandé de prendre une douche chaude et de se détendre après l'utilisation.

### Instructions d'entretien

Nettoyez la cabine avec une serviette humide en coton, sèche avec une serviette propre et sèche.

Nettoyez la vitre avec un nettoyant de fenêtres/vitres et un tissu doux.

Ne versez pas l'eau dans le panneau de configuration ou le nettoyer avec un tissu humide.

Pour le nettoyage, utilisez un tissu de nettoyage qui a été légèrement humidifié avec un solvant savonneux doux (détergent à vaisselle).

N'utilisez pas les détergents chimiques pour nettoyer la cabine.

Veillez serrer les vis du banc une fois tous les trois mois, évitez le desserrage ou la perte.

### Remarque:

---

---

---

**SERVICE**

**CATE DE GARANTIE**

Sauna infrarouge Solaris

Wellis®

Chauffage: Radiateur à tubes halogènes rubis & radiateur à tubes en fibre de carbone  
Bois: Pruche

230V 50Hz~2000W

Recyclage électronique

Numéro de série  
Numéro série

CE

Remplissez le formulaire, prenez une photos et envoyez a:

Date d'achat: .....

Numéro de série:.....

Numéro de référence:.....

Nom:.....

état de l'article (non-ouvert, seulement ouvert ou utilisé): .....

Priez d'encercler sur l'image la partie défectueuse du radiateur ou du panneau.

Joignez l'image avec les problèmes identifiés dans votre email.

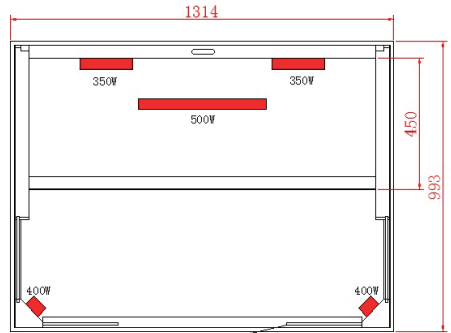
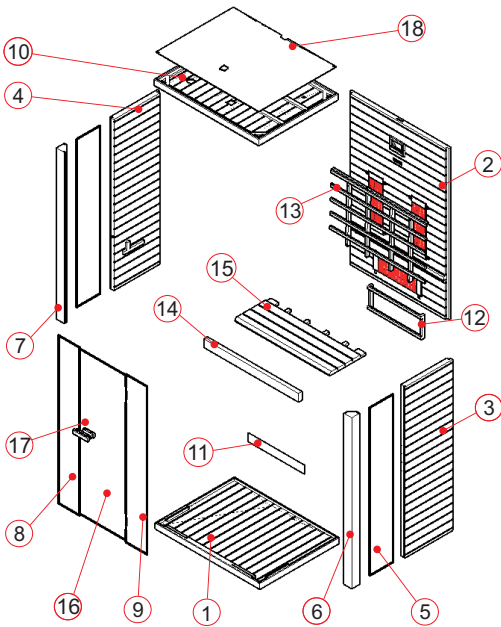

# **Solaris infravörös szauna**

## TELEPÍTÉSI ÚTMUTATÓ



## ELŐSZÓ

Köszönjük, hogy termékünket választotta.

Kérjük, olvassa el ezt a kézikönyvet mielőtt hozzálátna az összeszereléshez és későbbiekben tárolja a kézikönyvet elérhető helyen. Kérjük, írja le a kabin vezérlődobozának sorozatszámát, mivel erre a számra lesz szüksége javítás vagy új alkatrész rendelése esetén!

## FIGYELEM

A szerelést és javítást csak képzett villamos szakember végezheti el!

Ellenőrizze a tápegység minősítését és szerelés előtt győződjön meg arról, hogy a földkivezetés megfelelően van csatlakoztatva! Csak az eredeti alkatrészeket használja! Ne ossza meg a kimenetet más eszközzel!

Ha a berendezés nincs használva, akkor kapcsolja ki a kabin tápegységét!

Belső térben, sima, egyenes és száraz felületen helyezze el a kabin!

## VESZÉLYHELYZETEK

A fűtőelemek nem tehetők ki vízszugárnak, zuhanyfejek nem szerelhetők fel az infravörös kabinban!

A fűtőtestek lefedése tűzveszélyt idézhet elő a túlmelegedés miatt. Ne fedje le a fűtőtesteket!

Mindig tartsa távol a gyúlékony és robbanásveszélyes anyagokat/tárgyakat (pl. törülközőket) a fűtőtesttől! Ne érintse meg a fűtőtesteket használat közben és röviddel használat után, mivel égésveszélynek teheti ki magát!

Az izzók használat közben melegítenek. Ha egy izzót ki kell cserélni, akkor csatlakoztassa le a kabin az áramforrásról, és engedje lehűlni az izzót mielőtt kicseréli!

Ha az elektromos csatlakozás sérült, akkor azt csak a gyártó vagy képzett villamos szakember végezheti el!

## FIGYELEM

Ha betegségben vagy egyéb egészségügyi problémával küszködik, különösen, ha szív vagy keringési rendszer panaszai vannak vagy gyógyszert fogyaszt, akkor konzultálnia kell az orvosával, mielőtt az infravörös szauna kabinát használja. Gyerekek vagy gyenge állapotú személyek nem tartózkodhatnak felügyelet nélkül a kabinban.

Ha nem érzi jól magát az infravörös kabin használatában, akkor azonnal fejezze be a szauna használatát és konzultáljon az orvosával! Soha ne lépjen be a forró infravörös kabinba alkoholos állapotban vagy erős gyógyszerek vagy altatók hatása alatt!

## Műszaki adatok

Modell	Solaris-A17		
Kabin anyag	Hagyományos hemlock		
Hosszúság	1314 mm		
Szélesség(mélység)	993 mm		
Magasság	1940 mm		
Feszültség	230 V 50Hz		
Csatlakozás típusa	Villás dugó/konnektor. Szükséges kábel keresztmetszet: 3x1.5 mm <sup>2</sup>		
Elektromos kiállítás helye	A szauna tetején 230V-os kábel + dugvilla. Hossza: 220 cm.		
Biztosíték	1x16A (dedikált)		
Fűtőtestek	Típus	Rubin halogén csőradiátor & Szénszálas csőradiátor	
	Teljes kimenet	2000W	8.7A
	Hátsó lap	350W x 2	
	Elülső lap	400W x 2	
	Calves	500W x 1	

## ALKATRÉSZLISTA

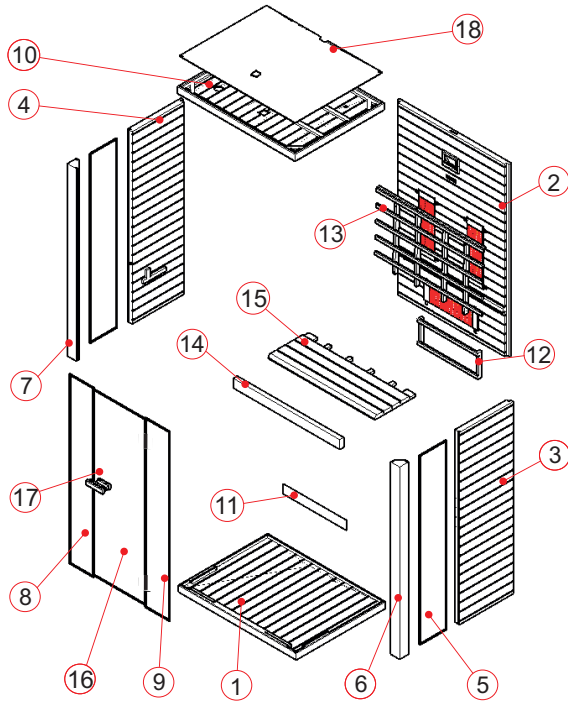



## Kabin egyedi alkatrészek (eltérések lehetségesek)

SZÁM	NÉV	MENNY.	Box Szám
1	Elülső panel(1314*993*65mm)	1	1
2	Hátsó panel (1860*1246*43.5mm)	1	1
3	Oldalsó panel 1 (1860*595*48mm)	1	2
4	Oldalsó panel 2 (1860*595*48mm)	1	2
5	Oldalsó üveg (1830*294*6)	2	3
6	Függőleges oszlop 1(bal,1860*96*96mm)	1	2
7	Függőleges oszlop 2(jobb,1860*96*96mm)	1	2
8	Elülső üveg 1(1830*268*6mm)	1	3
9	Elülső üveg 2(lyuk, 1830*268*6mm)	1	3
10	Tetőpanel 1314*993*65mm)	1	1
11	Huzalburkolat (1188*90*7.5mm)	1	1
12	Calves védőkoriát (670*250*43mm)	1	1
13	Hátsó védőkoriát (1188*728*43mm)	1	1
14	Pad tartólap (1188*90*40mm)	1	1
15	Pad felületi lap (1188*450*33mm)	1	1

SZÁM	NÉV	MENNY.	Box Szám
16	Üvegajtó (1798*572*6mm)	1	3
17	Ajtókilincs (külső,180*40*45mm & belső,120*40*45mm)	2	1
18	MDF borító (1288*967*3mm)	1	1

Csatlakozó alkatrészek (eltérések lehetségesek)

 Gumicsík					 Üvegkapocs
Rubber strip	4*30	4*40	4*50	6*60	Glass clip
17m	6x	20x	12x	2x	1x

## ÖSSZESZERELÉSI ÚTMUTATÓ

### Összeszerelési tanácsok

Kérem, távolítsa el a csomagolást és vizsgálja meg, hogy az infravörös kabin teljes és megfelelő állapotban van-e mielőtt hozzálátna az összeszereléshez!

A szauna kabin összeszereléséhez két személyre van szükség.

Kérem, ellenőrizze a kúpos csavarfej átmérőt és furatátmérőt, hogy elkerülje a fa sérülését! A kabin összeszereléséhez szükséges minimális helységmagasság 2065 mm.

### Eszközök



Csavarhúzó (készlet)



Mérőszalag



Elektromos fűrógép



Spirális fúró (készlet)



Kalapács



Imbuszkulcs (készlet)



Vágóél



Ketteslétra



Vízmérték



Ceruza

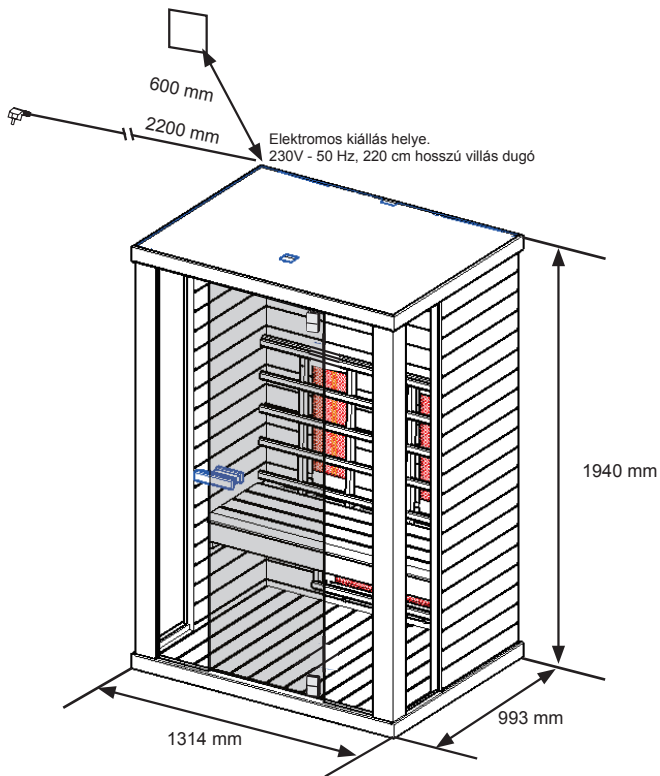

## Elektromos bekötés

Minden egyes szaunának külön áramkörre van szüksége a hálózatra való csatlakoztatáskor. Ez a külön áramkör csak és kizárólag a szauna számára legyen fenntartva, az áramkörre/konnektorba más eszközt nem lehet csatlakoztatni. Ha ezeket a feltételeket nem tartja be, akkor rövidzárlat és teljesítménycsökkenés is előfordulhat.

A szauna gyárilag 230 voltos, földelt villásdugóval szerelt, így a bekötéshez egy 230 voltos, földelt fali aljzat kiépítésére van szükség. Az fali aljzat a szauna végső helyén is hozzáférhető kell, hogy legyen, hogy szükség esetén áramtalanítani lehessen az eszközt.

Az elektromos kiállás pozíciója a mellékelt rajzon található. A villásdugó és a kábel hossza a tetőtől számítva 220 cm.

Kérjük, győződjön meg róla, hogy a szauna megfelelően földelt. Súlyos sérülést okozhat, ha az elektromos előírások nincsenek betartva.

Ajánljuk, hogy kérje képzett villanszerelő segítségét a szauna megfelelő bekötéséhez, az elektromos kockázatok elkerülése végett, különösen a nagy-teljesítményű szaunák esetében, ahol légkapcsolóra való kötés szükséges az Ön oldalán.

# ÖSSZESZERELÉSI ÚTMUTATÓ

## Összeszerelési lépések

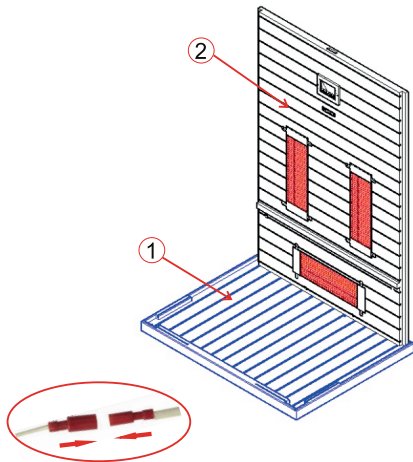

Megjegyzés:  
Csatlakoztassa az előző fűtőtest vezetékét!

(1)

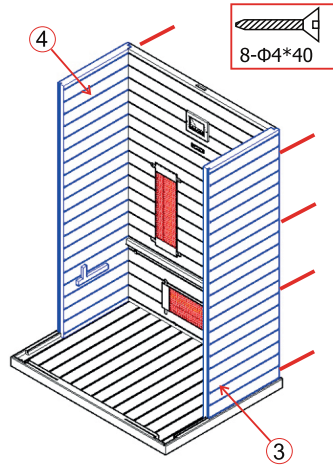

(2)

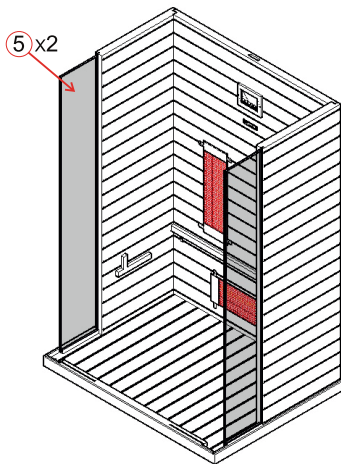

(3)

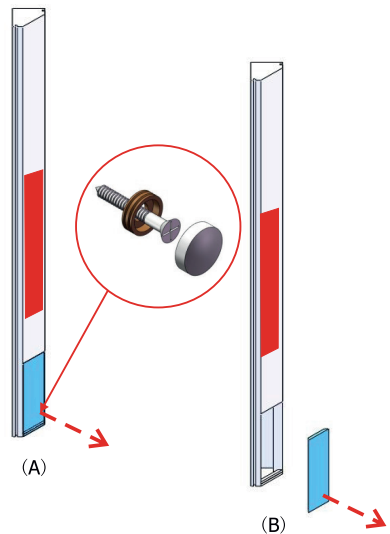

(4)

# ÖSSZESZERELÉSI ÚTMUTATÓ

## Összeszerelési lépések

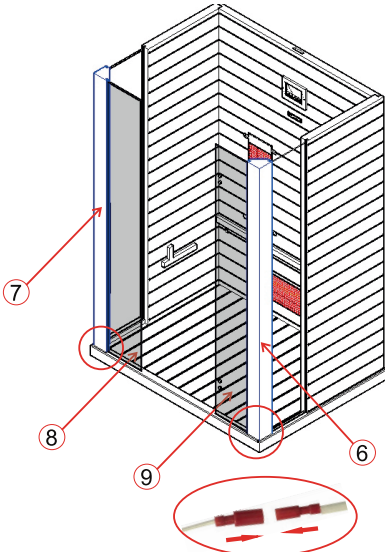

Megjegyzés: Csatlakoztassa az előlső fűtőtest kábel!

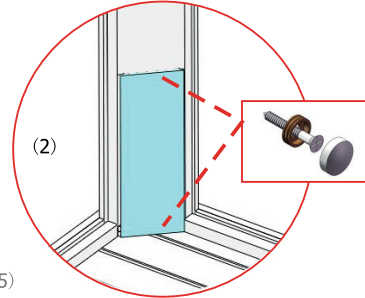
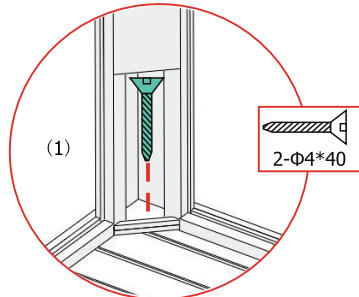

(5)

Győződjön meg arról, hogy a hőmérséklet-érzékelőnek a szilikoncsőtől kb. 2 cm-re kívül kell állnia! (cső/3cm+érzékelő/2cm=5cm a mennyezettől).

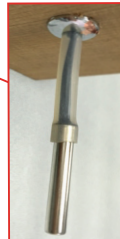
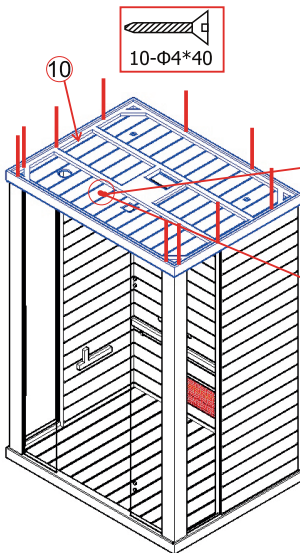

(6)

# ÖSSZESZERELÉSI ÚTMUTATÓ

## Összeszerelési lépések

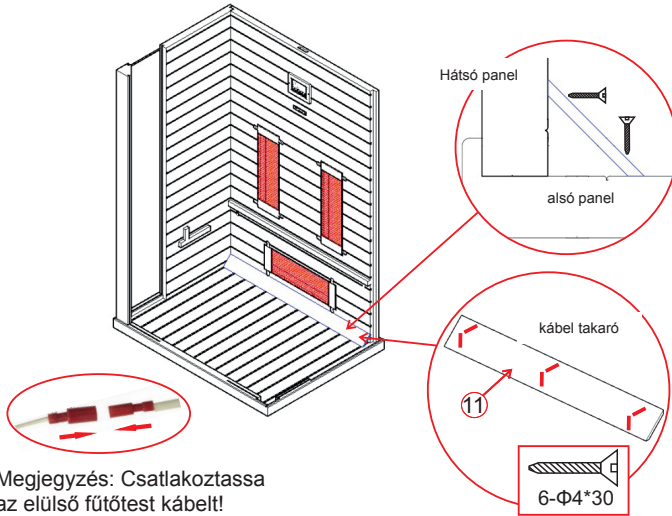

(7)

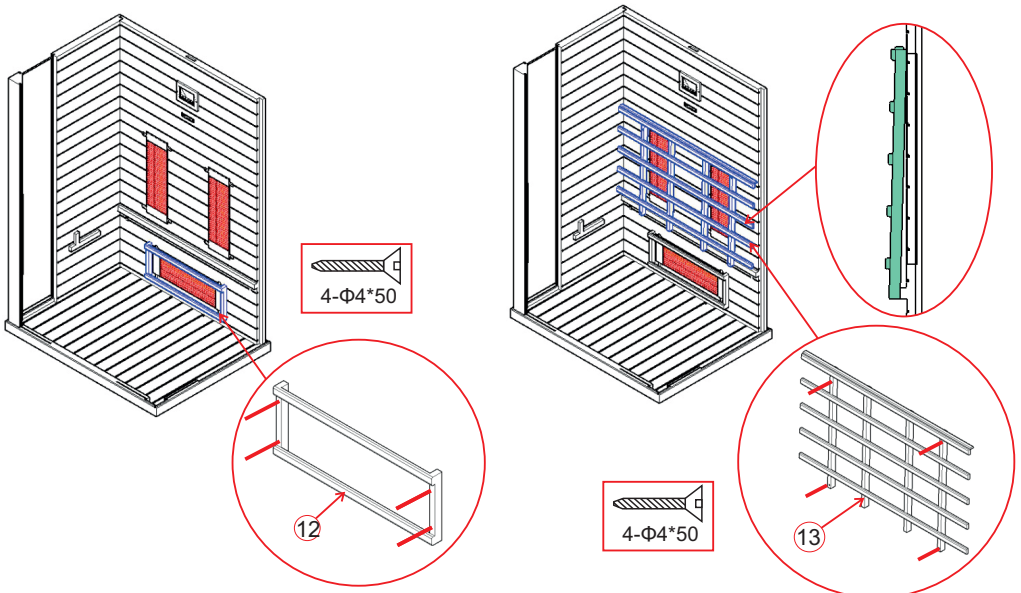

(8)

47

(9)

# ÖSSZESZERELÉSI ÚTMUTATÓ

## Összeszerelési lépések

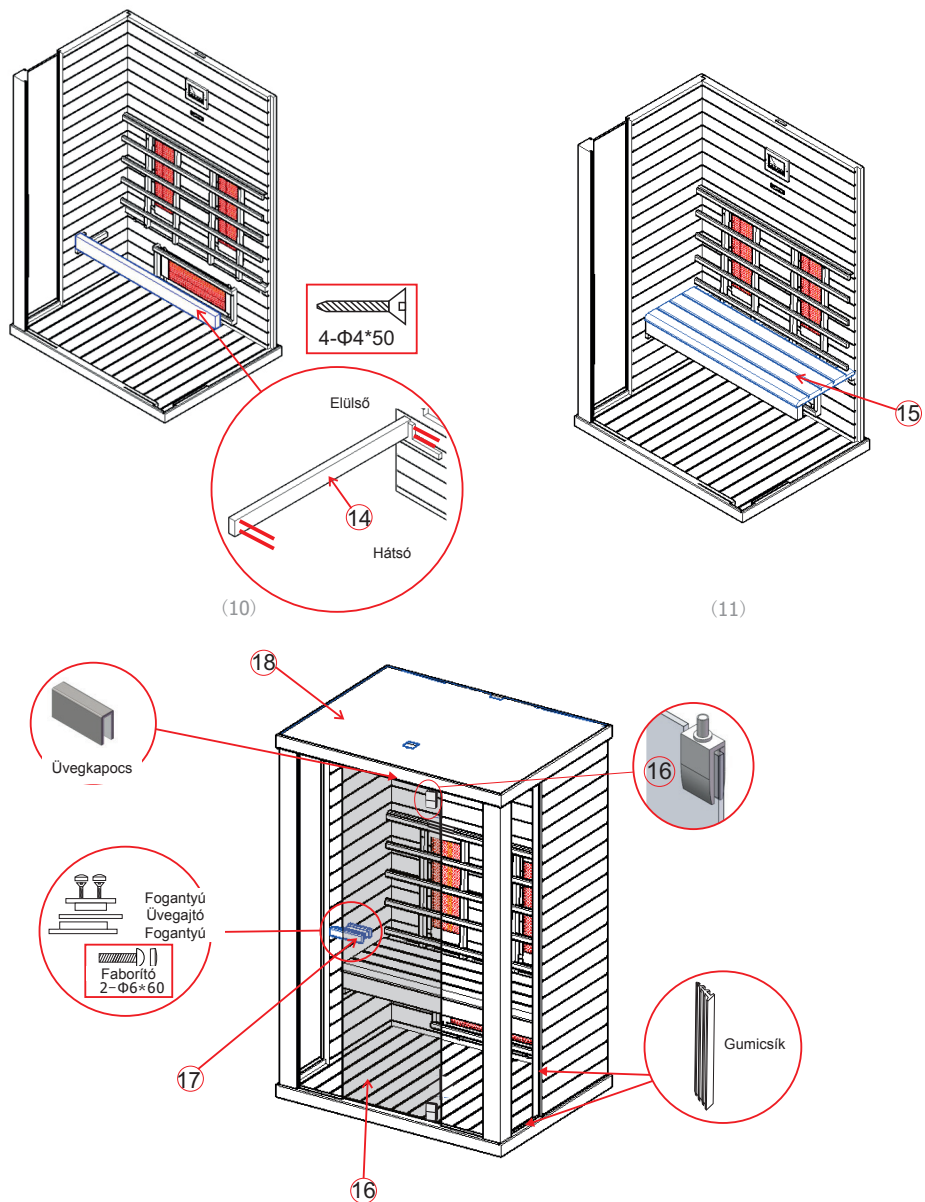

Megjegyzés: Csatlakoztassa az összes kábelt a kabin tetején!





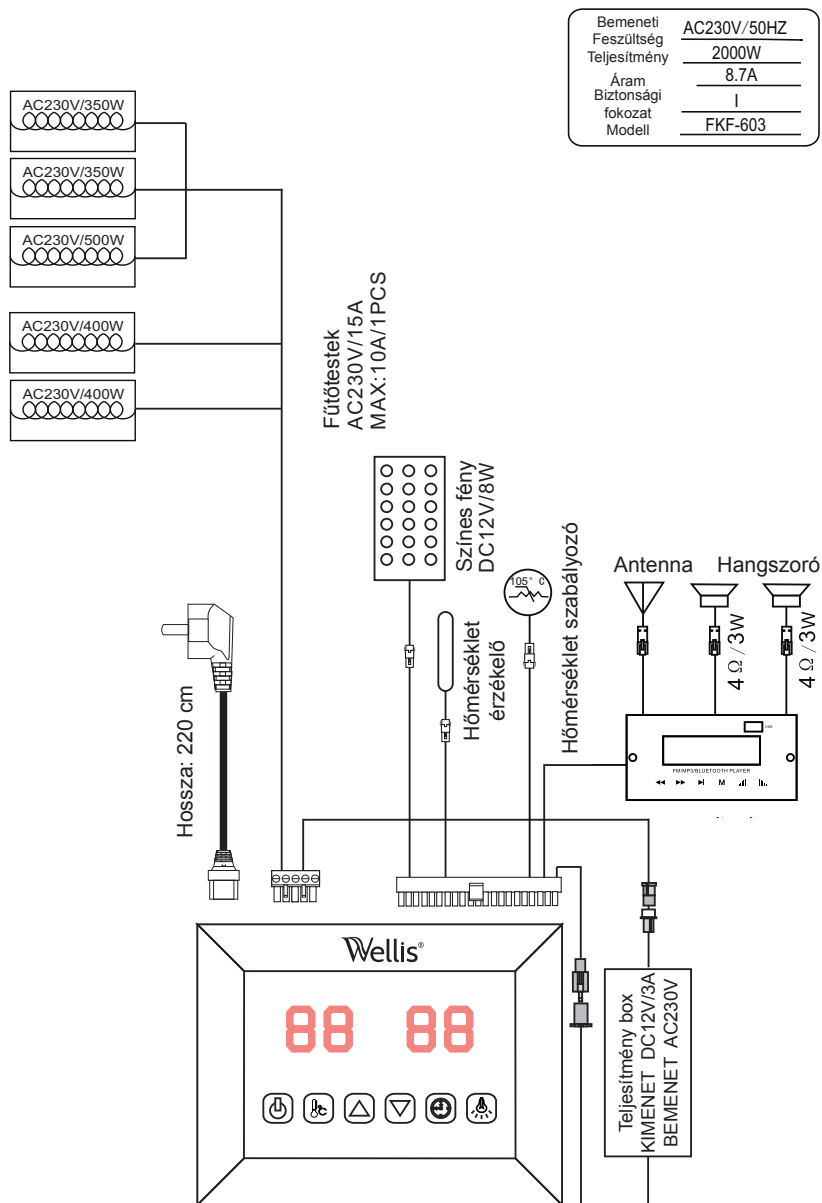

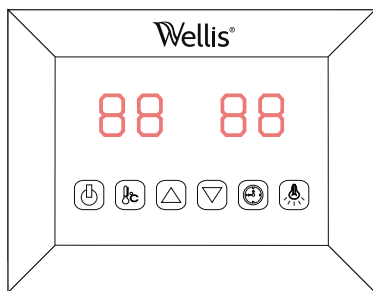

# ÁRAMKÖR DIAGRAM







# ÜZEMELTETÉSI ÚTMUTATÁS







-  BE/ KI
-  Színes fény
-  Hőmérséklet beállítás
-  Idő beállítás
-  Idő/hőmérséklet+
-  Idő/Hőmérséklet-

Csatlakoztassa a tápegységet a fali csatlakozóhoz, és a LED villogni kezd a kijelzőn. Ekkor az infravörös fűtőelemek, a fény és a zene funkciók bekapcsolhatók.

**1) Indítás** - Nyomja meg  gombot a kijelzőn, hogy bekapcsolja a fűtést! A fűtés időtartama automatikusan 99 percre van állítva és a kabin belsejében lévő levegő hőmérséklet folyamatosan mutatva van. Ha ismét megnyomja a  gombot, akkor a fűtőtest kikapcsolódik.

**2) Hőmérséklet beállítása** - A bal oldali kijelző vonatkozik a levegő hőmérsékletre. Nyomja meg a  és a kívánt hőmérsékletet 1°C-os pontossággal be tudja állítani 35 °C és 60 °C között a  /  gombok megnyomásával. A beállított értékek villognak 10 másodpercig, majd automatikusan a levegő hőmérséklete lesz kijelvezve. Ha a beállított hőmérsékletet eléri a kabin levegő hőmérséklete, akkor a fűtőelemek automatikusan kikapcsolnak, ha 2°C-al csökken a hőmérséklet, akkor újra bekapcsolnak. **Kérem vegye figyelembe: A kabinban a maximális levegő hőmérséklet kisebb lehet, mint a kívánt hőmérséklet. Ez függhet a kabinon kívüli hőmérséklettől is. A gyárilag beállított hőmérséklet 40 °C.**

**3) Idő beállítása** - A jobb kijelző vonatkozik az időtartamra. Nyomja meg  gombot! A kívánt időtartamot 1 perces pontossággal 5 perctől 99 percig állíthatja be a  /  gombok megnyomásával. Ha visszazám-láló eléri a 0-t, a fűtés automatikusan kikapcsol. A gyárilag beállított idő 99 perc.

**4) Színes fény** - Nyomja meg röviden  gombot! Ekkor be tudja állítani a kívánt fényt a 7 választható színből és kapcsolja ki a fényt! A  gomb hosszú megnyomásával automatikusan ciklikus módba kerül, ahol a 7 szín 5 másodpercenként váltja egymást.

## 5) Mp3 lejátszó



	Előző dal / előző rádió csatorna / FM állapot: nyomja meg hosszan a csatornák kereséséhez
	Következő dal / Következő csatorna / FM állapot: nyomja le hosszan a kereséshez csatornák
	Lejátszás / Szünet (Némítás FM állapotban) / Hosszan megnyomva az automatikus csatornakiválasztás és mentés
	Csökkentse a hangerőt / Tartsa lenyomva a hangerő csökkentését egy sorban

M	Menükapcsoló / hosszú megnyomás a be-és kikapcsoláshoz
	Hangerő növelése / tartsa nyomva a hangerő hozzáadása gombot

## SZERVIZ

### Használati útmutató

Fogyasszon nagy mennyiségű folyadékot az infravörös kabin használata előtt és után! Szárítsa ki magát teljesen!

Az optimális kabin hőmérséklet a kellemes szaunához 35 °C és 60 °C között van.

A legalább 1 órás fűtési periódust követően a kabint ki kell kapcsolni és legalább fél órás fűtési szünetet kell tartani.

Egy meleg zuhany és pihenés ajánlott a szauna használata után.

### Karbantartási útmutató

Tisztítsa a kabint nedves pamutkendővel és szárítsa meg száraz törülközővel! Tisztítsa meg az üveget ablaktisztítóval és puha ruhával!

Ne öntsön vizet a szabályzó elemre és ne tisztítsa nedves ruhával! A tisztításhoz használjon szappanos mosószerrel (edénytisztítóval) csak egy kicsit nedvesített tisztítórongyot használjon!

Ne használjon vegyszeres mosószereket a kabin tisztításához!

Kérem, 3 havonta egyszer húzza meg a pad csavarjait elkerülve a csavarok meglazulását vagy kiesését!

### Megjegyzések:

---

---

---

## SZERVIZ

## GARANCIAKÁRTYA

Solaris infravörös szauna		Wellis®
Fűtőelem: Ruby halogén csőradiátor Fa: Hagyományos hemlock		
230V 50Hz~2000W		Elektronikai hulladék Újrahasznosítás
Sorozatsz.: Sorozatsz.:		CE

Töltse ki ezt a nyomtatványt és fényképezze le és küldje el e-mailben az alábbi címre:

A vásárlás dátuma: .....

Sorozatszám: .....

Referenciaszám: .....

Név: .....

Termékelem státusz (zárt, éppen megnyitott vagy használt): .....

Kérem, jelölje meg a lenti ábrán, hogy melyik fűtőelem vagy melyik fűtőpanel hibásodott meg!

Csatoljon képeket a problémáról és küldje el e-mailben!

